

brother

PE#DESIGN PLUS2

Logiciel de création de broderies

Manuel d'instructions



Avant de vous servir du logiciel, commencez par lire le guide d'installation pour plus de détails sur l'installation du logiciel.

En outre, veillez à lire ce manuel d'instructions avant de vous servir du logiciel.

Nous vous conseillons de conserver ce document à portée de la main pour vous y référer ultérieurement.

Merci d'avoir choisi notre produit!

Nous vous remercions d'avoir acheté notre produit. Pour optimiser l'utilisation de ce dispositif et en garantir le bon fonctionnement, lisez attentivement ce manuel d'instructions, puis conservez-le en lieu sûr, avec votre garantie.

Lisez ce manuel avant d'utiliser ce produit

Pour créer de splendides motifs de broderie

- Ce système vous permet de créer de nombreux motifs de broderie et de prendre en charge davantage de réglages de caractéristiques de broderie (densité du fil, longueur du point, etc.). Le résultat final dépend toutefois du modèle de la machine à broder. Nous vous recommandons de réaliser un échantillon avant de broder le tissu.

Pour un fonctionnement en toute sécurité

- N'enregistrez aucun fichier sur la « Clé logicielle PE-DESIGN » dans le but de les transférer ou de les stocker.
- N'insérez pas la « Clé logicielle PE-DESIGN » dans votre machine à broder.

Pour optimiser la durée utile

- Lorsque vous rangez la « Clé logicielle PE-DESIGN », évitez de l'exposer à la lumière directe du soleil et de l'installer dans des endroits très humides. Ne rangez pas la « Clé logicielle PE-DESIGN » à proximité d'un radiateur, d'un fer à repasser ou d'un objet produisant de la chaleur.
- Ne renversez pas d'eau ni aucun autre liquide sur la « Clé logicielle PE-DESIGN ».
- Ne laissez pas tomber la « Clé logicielle PE-DESIGN » et ne la soumettez à aucun choc.

Pour les réparations ou les réglages

- En cas de dysfonctionnement ou de réglage requis, consultez l'assistance technique la plus proche.

Remarque

- Étant donné que cette « Clé logicielle PE-DESIGN » est nécessaire à l'exécution du logiciel, pour la remplacer, vous devrez payer le prix de vente au détail du logiciel. Conservez-la en lieu sûr lorsque vous ne l'utilisez pas.
- Ni le manuel d'instructions ni le guide d'installation n'expliquent comment utiliser votre ordinateur sous Windows®. Veuillez vous reporter à la documentation de Windows®.
- Les procédures de ce manuel sont rédigées pour une utilisation sous Windows® 10. Si ce logiciel est utilisé sur un système d'exploitation différent de Windows® 10, les procédures et l'aspect des fenêtres peuvent différer légèrement.

Marques de commerce

- Windows® est une marque déposée de Microsoft Corporation.
- CorelDRAW® est une marque de commerce ou une marque déposée de Corel Corporation et/ou de ses filiales au Canada, aux États-Unis et/ou dans d'autres pays.
- Adobe® et Illustrator® sont soit des marques déposées, soit des marques de commerce d'Adobe Systems Incorporated aux États-Unis et/ou dans d'autres pays.
- D'autres noms de produit mentionnés dans le manuel d'instructions et dans le guide d'installation peuvent être des marques de commerce ou des marques déposées de leurs sociétés respectives et sont ici reconnues.

Attention

Le logiciel accompagnant ce produit est protégé par les lois sur le droit d'auteur. Ce logiciel peut être utilisé ou copié uniquement dans le cadre des lois relatives aux droits d'auteur.

CONSERVEZ CE MANUEL
Ce produit est réservé à un usage domestique.

Pour plus d'informations et pour obtenir des mises à jour du produit, visitez notre site Web à l'adresse suivante :

<http://www.brother.com/> ou <http://support.brother.com/>

Recherche par échantillon de projet

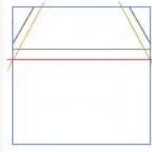

Création d'un quilt (courtepointe) en utilisant un motif de broderie

►► page 14



Disposition de motifs de points

►► page 21



Modification du point pour chaque motif de forme

►► page 24



Création de motifs de broderie à partir d'un fichier d'image vectorielle

►► page 40



Édition d'une forme importée pour créer un motif de broderie pour un appliqué

▶▶ page 27



Combinaison de textes

▶▶ page 64



Piqûre automatique

▶▶ page 73

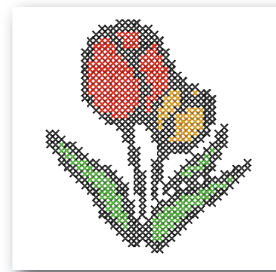

Point de croix

▶▶ page 76



Point photo 1

▶▶ page 79



Point photo 2

▶▶ page 84

Recherche par opération

Visualisation de l'ouvrage terminé



Je souhaite ...

- obtenir un exemple d'ouvrage que je peux suivre.
 - ▶▶ page 14, 21, 24, 27, 40, 64, 73, 93
- afficher plusieurs exemples de motifs.
 - ▶▶ page 44, 64
- broder un fichier image dont je dispose.
 - ▶▶ page 40, 90

Création de motifs

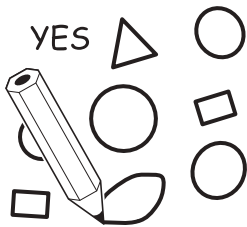

Je souhaite ...

- entrer du texte.
 - ▶▶ page 67
- utiliser une photo ou une illustration.
 - ▶▶ page 40, 90

Disposition de motifs



Je souhaite ...

- déplacer des motifs.
 - ▶▶ page 21, 53
- agrandir/réduire des motifs.
 - ▶▶ page 54
- faire pivoter des motifs.
 - ▶▶ page 54
- pouvoir disposer des motifs.
 - ▶▶ page 21, 53

Ajout de couleurs

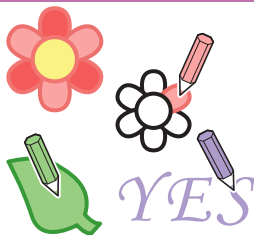

Je souhaite ...

- changer de combinaison de couleurs.
 - ▶▶ page 61
- simuler des schémas de couleurs.
 - ▶▶ page 61

Amélioration grâce aux caractéristiques de broderie

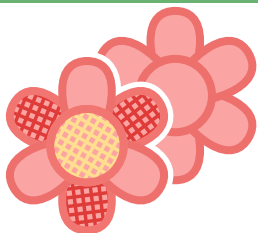

Je souhaite ...

- modifier les types de broderie des motifs.
 - ▶▶ page 24, 62
- rendre le motif plus expressif.
 - ▶▶ page 62

Création de données de broderie



Je souhaite ...

- savoir ce que je peux faire avec les données.
 - ▶▶ page 28, 34
- afficher l'aperçu de la broderie terminée.
 - ▶▶ page 35, 36
- choisir l'ordre de broderie.
 - ▶▶ page 37

Broderie



Je souhaite ...

- utiliser ma machine à broder.
 - ▶▶ page 18, 19
- enregistrer mes motifs préférés.
 - ▶▶ page 46
- gérer les données de broderie que je crée.
 - ▶▶ page 46, 59

Table des matières

Recherche par échantillon de projet	2
Recherche par opération	4
Table des matières	6
Clé logicielle PE-DESIGN	7
Comparaison des différents types de données créées avec PE-DESIGN PLUS2	8
Démarrage des applications	9
Présentation de Windows	10
Fenêtre de PE-DESIGN PLUS2	10
Exemple d'importation de données de broderie.....	13
Fonctionnement de base	14
Didacticiel 1 : Création d'un quilt (courtepointe) en utilisant un motif de broderie.....	14
Didacticiel 2 : Disposition de motifs de points	21
Didacticiel 3 : Modification du point pour chaque motif de forme	24
Didacticiel 4 : Édition d'une forme importée pour créer un motif de broderie pour un appliqué ...	27
Spécification des réglages de la zone de création	32
Vérification des motifs de broderie.....	34
Didacticiel 5 : Création de motifs de broderie à partir d'un fichier d'image vectorielle.....	40
Ouverture/importation de motifs de broderie.....	43
Enregistrement et fermeture	46
Impression	47
Tracé de formes et restructuration.....	49
Édition des motifs de broderie	53
Spécification des couleurs de fils et des types de broderie pour les tracés et les parties.....	61

Création de motifs de broderie contenant du texte..... **64**

Didacticiel 6 : Combinaison de textes	64
Opérations avancées pour la saisie de texte	67

Création de motifs de broderie à l'aide d'images **73** |

Didacticiel 7-1 : Piqûre automatique	73
Didacticiel 7-2 : Point de croix.....	76
Didacticiel 7-3 : Point photo 1	79
Didacticiel 7-4 : Point photo 2	84
Opérations avancées du Stitch Wizard	87
Importation et édition de données d'image	90

Création de motifs pour tambours à positions multiples **93** |

Didacticiel 8 : Création de motifs pour tambours à positions multiples.....	93
---	----

Supplément **98** |

Modification des différents réglages.....	98
Fonctionnement de base.....	104

Référence **106** |

Caractéristiques de broderie	106
Liste des polices.....	110
Dépannage.....	112
Assistance/Service.....	114

Index **116** |

Clé logicielle PE-DESIGN

Afin d'utiliser PE-DESIGN PLUS2, la « Clé logicielle PE-DESIGN » fournie doit être insérée dans un port USB de l'ordinateur.

La « Clé logicielle PE-DESIGN » empêche toute utilisation non autorisée de ce logiciel. Le logiciel ne peut démarrer si la « Clé logicielle PE-DESIGN » n'est pas insérée.

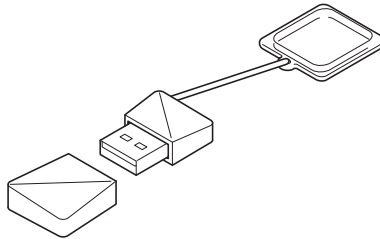

* La conception est susceptible d'être modifiée.



- La « Clé logicielle PE-DESIGN » ne peut pas être utilisée comme support USB. N'enregistrez aucun fichier de broderie sur la « Clé logicielle PE-DESIGN » dans le but de les transférer ou de les stocker.
- Lorsque la « Clé logicielle PE-DESIGN » est connectée à un port USB de l'ordinateur, la boîte de dialogue **[Lecture automatique]** s'affiche. N'utilisez pas cette boîte de dialogue. Cliquez sur  pour fermer la boîte de dialogue, puis démarrez PE-DESIGN PLUS2.

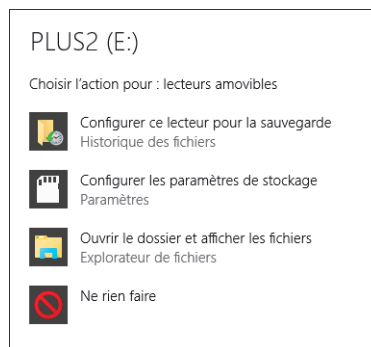

- Quand le message « Voulez-vous analyser et réparer PLUS2 (E:) ? » s'affiche, sélectionnez **[Continuer sans analyser]** puis démarrez PE-DESIGN PLUS2. Le nom du lecteur pour PLUS2 diffère selon l'ordinateur.

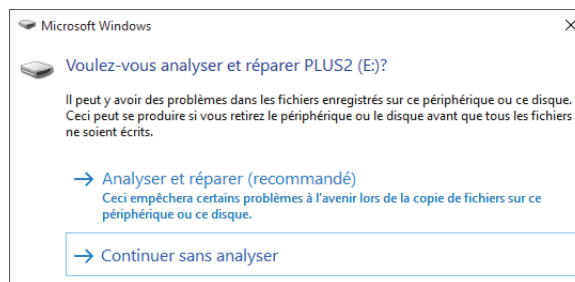

- Pour débrancher la « Clé logicielle PE-DESIGN » de l'ordinateur, cliquez sur **[Accueil] - [Ordinateur]**, cliquez avec le bouton droit de la souris sur la « Clé logicielle PE-DESIGN », puis cliquez sur **[Éjecter]**.
- Ne formatez pas la « Clé logicielle PE-DESIGN ».
- Nous vous recommandons de sauvegarder ce logiciel en cas de problèmes inattendus.

Comparaison des différents types de données créées avec PE-DESIGN PLUS2

Trois types de données sont utilisés dans PE-DESIGN PLUS2.

Motif de point : La plupart des données de broderie intégrées

Motif de texte : Données créées à l'aide des outils [Texte]

Motif de forme (Motif de contour) : Données créées à l'aide des outils [Formes].

■ Motif de point

La disposition des motifs de points peut être modifiée en les faisant pivoter, en les inversant et en les combinant.



■ Motif de texte

Vous pouvez éditer le texte en entrant/supprimant des caractères, spécifier des attributs de texte (comme la police ou la forme de transformation) et spécifier des caractéristiques de broderie.



■ Motif de forme

Vous pouvez spécifier la partie et les types de points du tracé ainsi que les caractéristiques de broderie, éditer des tracés (en déplaçant/supprimant des points, en reformant à l'aide de la poignée), supprimer/fusionner des parties qui se chevauchent, définir une incorporation de motif et créer des lignes de décalage.



Démarrage des applications

Démarrage de PE-DESIGN PLUS2

Cliquez sur , puis sur [Toutes les applications] et ensuite sur [PE-DESIGN PLUS2], puis cliquez sur [PE-DESIGN PLUS2].

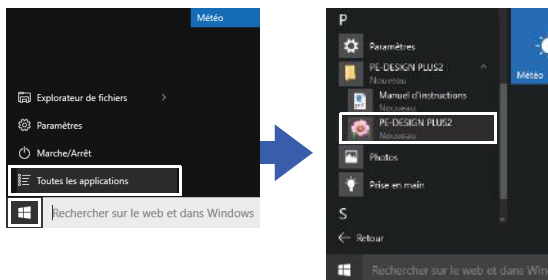

Pour les utilisateurs de Windows® 8.1 : Cliquez sur la flèche vers le bas dans le coin inférieur gauche de l'écran [Accueil] pour afficher l'écran [Applications], puis cliquez sur [PE-DESIGN PLUS2] sous le titre [PE-DESIGN PLUS2] sur l'écran.

Pour les utilisateurs de Windows® 7 ou Windows Vista® : Cliquez sur , puis sur [Tous les programmes] et ensuite sur [PE-DESIGN PLUS2], puis cliquez sur [PE-DESIGN PLUS2].

À propos de l'assistant de démarrage

Lorsque [PE-DESIGN PLUS2] démarre, l'assistant suivant s'affiche.

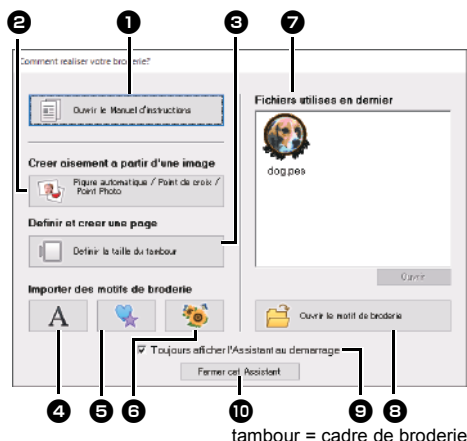

1 Ouvrez le manuel d'instructions

Cliquez sur ce bouton pour ouvrir le manuel d'instructions (au format PDF).

2 Piqûre automatique / Point de croix / Point photo

Cliquez sur ce bouton pour démarrer l'assistant afin de créer un motif de broderie à partir d'une image.

►► « *Création de motifs de broderie à l'aide d'images* » à la page 73 et
« *Importation et édition de données d'image* » à la page 90

3 Définir la taille du tambour

Cliquez sur ce bouton pour spécifier la taille de la Zone de création (taille du tambour de broderie).

►► « *Spécification des réglages de la zone de création* » à la page 32

4 , 5 , 6

Cliquez sur ces boutons pour importer le motif représenté sur le bouton depuis le volet [Importer].

7 Fichiers utilisés en dernier

Cliquez sur le nom d'un fichier dans la liste, puis cliquez sur [Ouvrir].

8 Ouvrir le motif de broderie

Cliquez sur ce bouton pour ouvrir des données de broderie (.pes).

►► « *Ouverture d'un fichier PE-DESIGN PLUS2* » à la page 43

9 Toujours afficher l'Assistant au démarrage

Cochez cette case pour lancer l'assistant à chaque démarrage de PE-DESIGN PLUS2.

10 Fermer cet Assistant

Cliquez sur ce bouton pour fermer l'assistant de démarrage sans effectuer d'opération.



Pour ouvrir l'assistant lorsque vous utilisez

[PE-DESIGN PLUS2], cliquez sur  dans la

[Barre d'outils Accès rapide] ou cliquez sur , puis sélectionnez [Assistant] dans le menu de commande.

Présentation de Windows

Fenêtre de PE-DESIGN PLUS2

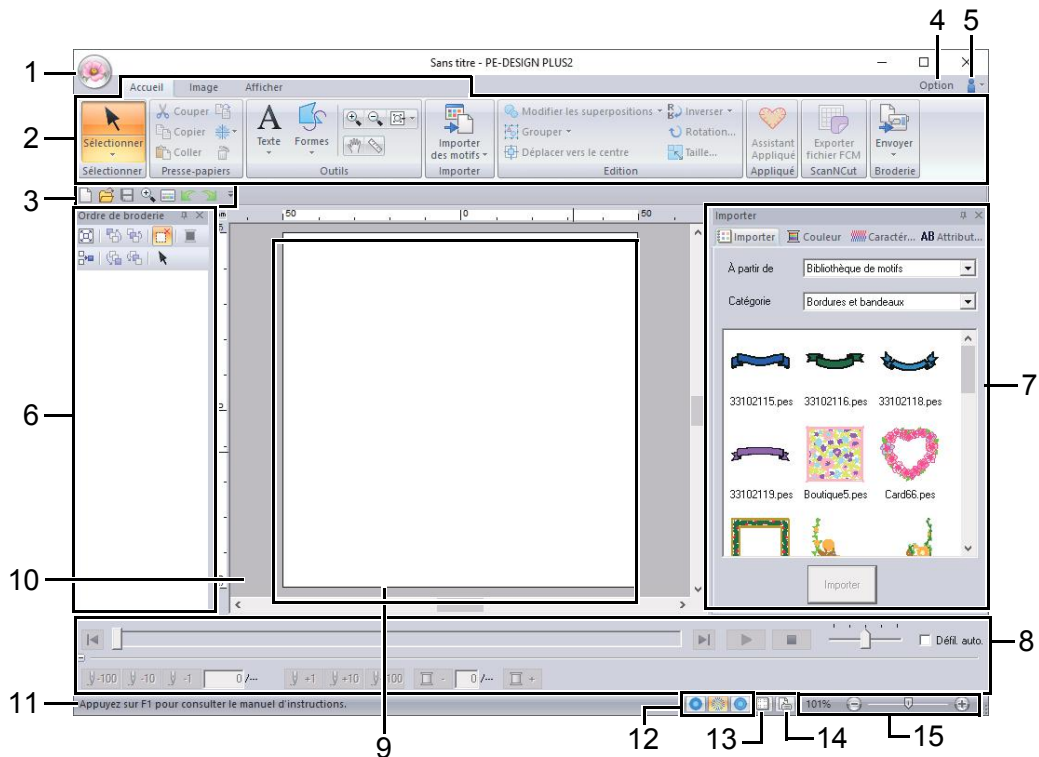

1 Bouton Application

Cliquez ici pour afficher un menu contenant des commandes permettant d'exécuter des opérations de fichiers, telles que [Nouveau], [Enregistrer], [Imprimer] et [Réglages du motif].

2 Ruban

Cliquez sur un onglet du haut pour afficher les commandes correspondantes. Reportez-vous au nom en dessous de chaque groupe quand vous sélectionnez la commande voulue. Cliquer sur une commande accompagnée du signe ▼ permet d'afficher un menu contenant diverses commandes.

3 Barre d'outils Accès rapide

Elle contient les commandes les plus couramment utilisées. La barre d'outils étant toujours affichée, quel que soit l'onglet du ruban sélectionné, si vous ajoutez les commandes que vous utilisez le plus souvent, elles sont aisément accessibles.

►► « Personnalisation de la barre d'outils Accès rapide » à la page 98

4 Bouton Option

Cliquez sur ce bouton pour spécifier les réglages pour la Zone de création et les tableaux des fils utilisateur.

5 Bouton Aide

Cliquez sur ce bouton pour afficher le manuel d'instructions et des informations sur le logiciel.

6 Volet Ordre de broderie

Ce volet affiche l'ordre de broderie. Cliquez sur les boutons du haut du volet pour modifier l'ordre de broderie ou la couleur du fil.

7 Volets Importer/Couleur/Caractéristiques de broderie/Attributs de texte

Ce volet combine des onglets pour l'importation de motifs de broderie ainsi que pour la spécification de couleurs de fils, de caractéristiques de broderie et d'attributs de texte. Cliquez sur un onglet pour afficher les paramètres disponibles.

8 Volet Simulateur de point

Le Simulateur de point montre comment le motif sera brodé par la machine et comment les points apparaîtront.

9 Zone de création

Partie de l'écran de travail que vous pouvez enregistrer et broder.

10 Écran de travail

11 Barre d'état

Elle affiche la taille des données de broderie, le nombre de points ou une description de la commande sélectionnée.

12 Boutons du mode Affichage

Cliquez sur un bouton pour changer le mode Afficher.

13 Bouton Afficher la grille

Cliquez pour afficher ou masquer la grille.

14 Bouton Propriétés des motifs

Cliquez sur ce bouton pour afficher une boîte de dialogue contenant des informations de broderie pour les données de broderie.

15 Curseur de zoom

Cette zone affiche le niveau d'agrandissement actuel. Cliquez pour spécifier une valeur pour le niveau d'agrandissement.

Faites glisser le curseur pour modifier le niveau d'agrandissement.



- Les volets 6, 7 et 8 peuvent être affichés ou masqués à partir du groupe **[Afficher/masquer]** sous l'onglet **[Afficher]**. De plus, ces volets peuvent être affichés sous forme de boîtes de dialogue séparées (Flottante) ou attachés à la fenêtre principale (Ancrage).
- Placez le pointeur sur une commande pour afficher un Info-bulle, qui fournit une description de la commande et indique la touche de raccourci.

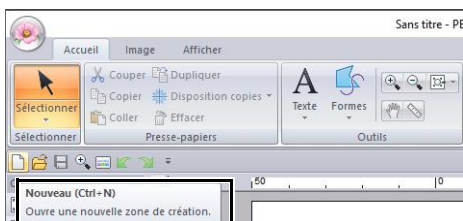

Personnalisation de la fenêtre

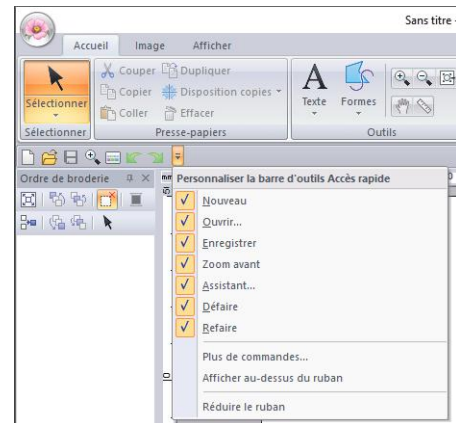

■ Barre d'outils Accès rapide/Ruban

Un menu s'affiche lorsque vous cliquez sur  dans la **[Barre d'outils Accès rapide]**.

Ce menu contient diverses commandes, telles que **[Afficher au-dessus du ruban]** et **[Réduire le ruban]**, pour personnaliser la fenêtre.

Exemple : Avec **[Afficher au-dessus du ruban]** sélectionné et une coche à côté de **[Réduire le ruban]**



■ Commandes de la barre d'outils Accès rapide

Au premier démarrage de cette application, les commandes suivantes s'affichent dans la Barre d'outils Accès rapide.



Cliquez sur , puis cochez ou décochez la case des cases situées à côté des commandes pour les afficher ou les masquer. Lorsque la case est décochée, la commande est masquée. Les modifications apportées aux commandes qui apparaissent dans la **[Barre d'outils Accès rapide]** peuvent également être spécifiées dans la boîte de dialogue **[Options]** et toutes appliquées en même temps.

►► « Personnalisation de la barre d'outils Accès rapide » à la page 98

■ Volets Importer/Couleur/Caractéristiques de broderie/Attributs de texte, Volet Ordre de broderie et Volet Simulateur de point

Flottante

Chaque onglet ou l'intégralité du volet peut être détaché pour devenir une boîte de dialogue pouvant être déplacée sur l'écran.

- Double-cliquez sur la barre de titre du volet ou sur l'onglet.
- Cliquez avec le bouton droit de la souris sur le volet ou sur l'onglet, puis cliquez sur **[Flottante]**.
- Faites glisser un onglet à l'extérieur du volet.

Ancrage

Chaque volet peut être de nouveau ancré à la fenêtre.

- Double-cliquez sur la barre de titre.
- Cliquez avec le bouton droit de la souris sur le volet, puis cliquez sur **[Ancrage]**.
- Faites glisser la barre de titre vers l'emplacement d'ancrage du volet.

Masquer

Lorsqu'un onglet ou un volet n'est plus nécessaire, il peut être masqué.

- Cliquez sur  en haut à droite de la boîte de dialogue.
- Cliquez avec le bouton droit de la souris sur l'onglet ou la boîte de dialogue, puis cliquez sur **[Masquer]**.
- Pour masquer l'onglet, cliquez sur l'onglet **[Afficher]** dans le ruban, puis cliquez sur le nom sous l'onglet **[Afficher]**. Pour réafficher l'onglet, exécutez la même opération.

Masquer automatiquement

Si vous n'avez provisoirement plus besoin d'un volet, vous pouvez le déplacer vers la barre latérale. Vous pourrez l'afficher de nouveau en cliquant dessus ou en plaçant le pointeur dessus. Le volet est de nouveau automatiquement masqué lorsque vous ne l'utilisez plus, par exemple, si vous cliquez n'importe où en dehors du volet.

- Cliquez avec le bouton droit de la souris sur l'onglet ou sur la barre de titre du volet, puis cliquez sur **[Masquer automatiquement]**.
- Cliquez sur  en haut à droite du volet.

Pour annuler le masquage automatique, cliquez avec le bouton droit de la souris sur la barre de titre, puis cliquez sur **[Masquer automatiquement]** ou cliquez simplement sur  dans la barre de titre.



- Il est impossible de masquer le volet Simulateur de point temporairement (Masquer automatiquement).
- Vous pouvez restaurer l'affichage par défaut de ces volets.
 - ▶ « *Personnalisation des touches de raccourci* » à la page 99

■ Utilisation des touches d'accès

Lorsque vous appuyez sur la touche **<Alt>**, un KeyTip (info-bulle indiquant la lettre de la touche d'accès) s'affiche sur chaque commande. Sur le clavier, appuyez sur la touche correspondant à la commande que vous voulez utiliser.

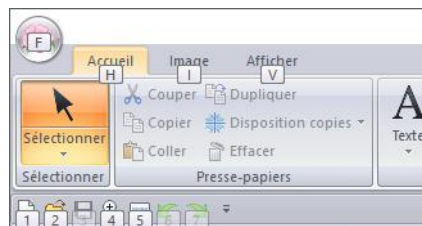

Pour arrêter d'utiliser les touches d'accès et masquer les KeyTips, appuyez sur la touche **<Alt>**.

Exemple d'importation de données de broderie

Utilisation du volet Importation

Des données de broderie peuvent être importées à l'aide du volet **[Importer]**.



- 1 **À partir de**
Sélectionnez un emplacement de motif.
- 2 **Catégorie**
Sélectionnez une catégorie de motif.
Les catégories de l'emplacement de motif choisi dans le sélecteur **[À partir de]** sont répertoriées.
- 3 Les motifs dans la catégorie choisie dans le sélecteur **[Catégorie]** apparaissent dans la liste.
Si vous pointez vers un motif et maintenez le bouton gauche de la souris enfoncé, un cadre en pointillés s'affiche dans la Zone de création. Cela vous permet de vérifier la taille du motif.
- 4 **Importer**
Cliquez sur ce bouton pour importer le motif sélectionné.



- Le motif peut également être importé en double-cliquant dessus dans la liste ou en le faisant glisser vers la Zone de création.
 - Vous ne pouvez pas sélectionner plusieurs fichiers pour les importer simultanément.
- « À partir d'un dossier » à la page 44

Utilisation des commandes d'importation

- 1 Cliquez sur l'onglet **[Accueil]**.
- 2 Cliquez sur **[Importer des motifs]** dans le groupe **[Importer]**, puis cliquez sur **[de la bibliothèque de motifs]** ou sur **[du Fichier]** dans le menu **[Importer]**.

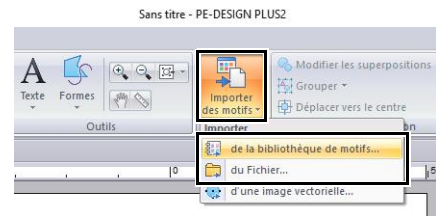

→ Le volet **[Importer]** s'affiche à droite de l'écran.



Le volet **[Importer]** peut également s'afficher en cochant la case **[Volet Importation]** sous l'onglet **[Afficher]**.



Lorsque le volet **[Couleur]**, **[Caractéristiques de broderie]** ou **[Attributs de texte]** s'affiche, cliquez sur l'onglet **[Importer]** pour afficher le volet **[Importer]**.

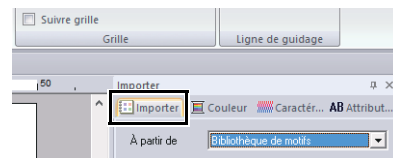

Fonctionnement de base

Didacticiel 1 : Création d'un quilt (courtepointe) en utilisant un motif de broderie

Cette section décrit comment créer un motif de broderie pour un quilt (courtepointe). Nous utiliserons les outils Forme pour dessiner des lignes pour le positionnement du tissu et pour la broderie. Ces données seront ensuite transférées vers une machine à broder afin de réaliser un quilt (courtepointe).

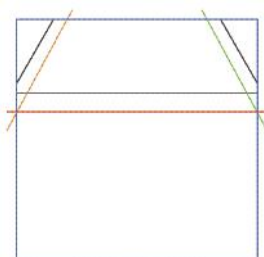

Le fichier exemple pour ce didacticiel se trouve dans :
Documents (Mes Documents)\PE-DESIGN PLUS2\Tutorial\Tutorial_1

Étape 1	Importation de données d'image dans PE-DESIGN PLUS2
Étape 2	Modification des réglages de la grille
Étape 3	Redimensionnement d'une image
Étape 4	Réglage de la densité de l'image d'arrière-plan
Étape 5	Dessiner des lignes droites pour le positionnement du tissu
Étape 6	Dessiner des lignes droites pour coudre des tissus dont l'endroit est face à face
Étape 7	Transfert de motifs de broderie vers des machines à broder
Étape 8	Création d'un quilt (courtepointe) avec la machine

Étape 1 Importation de données d'image dans PE-DESIGN PLUS2

- 1 Cliquez sur l'onglet **[Image]**.
- 2 Cliquez sur **[Ouvrir]** dans le groupe **[Image]**, puis cliquez sur **[du Fichier...]**.

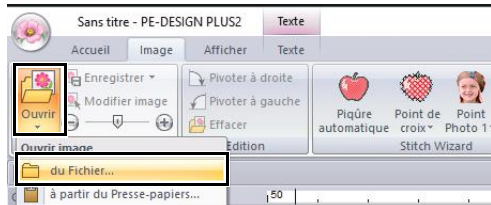

- 3 Double-cliquez sur le dossier **[Documents (Mes Documents)\PE-DESIGN PLUS2\Tutorial\Tutorial_1]** pour l'ouvrir.



Quand cette application est installée, le dossier **[PE-DESIGN PLUS2]** est installé dans le dossier Documents.

- 4 Sélectionnez le fichier **[House_Line.bmp]**, puis cliquez sur **[Ouvrir]** ou double-cliquez sur l'icône du fichier.

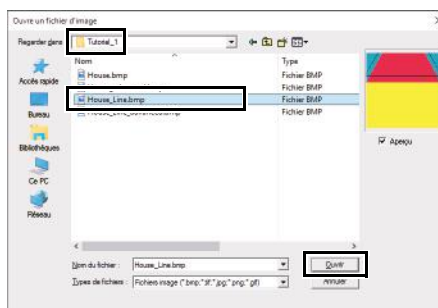

→ L'image apparaît sur l'écran de travail.

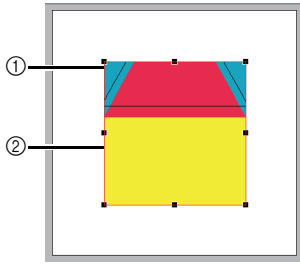

- ① Poignée
- ② Ligne rouge

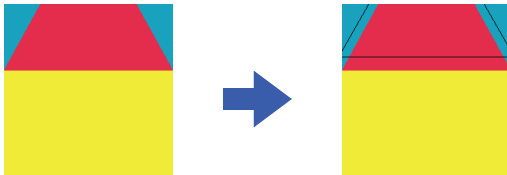

- Cette image a été créée en ajoutant des lignes, séparées par la largeur du rabat, sur l'extérieur des formes sur l'illustration de la maison.
- Pour créer un quilt (courtepointe) similaire :
 - Tout d'abord, imprimez le motif.
 - Dessinez des lignes (pour les rabats) à une distance d'environ 7 mm de chacune des formes du motif.
 - Scannez l'image, enregistrez-la dans l'ordinateur, puis importez-la dans PE-DESIGN PLUS2 comme image d'arrière-plan.

Étape 2 Modification des réglages de la grille

Utilisez les réglages de la grille pour dessiner des lignes pour positionner le tissu.

Vous pouvez afficher ou masquer une grille de lignes en pointillés ou de lignes continues et vous pouvez régler l'espacement de la grille.

1 Cliquez sur l'onglet **[Afficher]**.

2 Spécifiez les réglages de la grille.

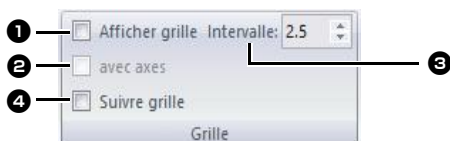

1 Afficher grille

Cochez cette case pour afficher la grille.

→ Pour cet exemple, cochez cette case.

2 avec axes

Cochez cette case pour afficher la grille en lignes continues.

→ Pour cet exemple, cochez cette case.

3 Intervalle

Spécifiez l'espacement de la grille.

→ Pour cet exemple, définissez **[Intervalle]** sur 3,5 mm.

4 Suivre grille

Cochez cette case pour aligner les motifs sur la grille. La fonction Suivre grille est disponible que la grille soit affichée ou non.

→ Pour cet exemple, cochez cette case.

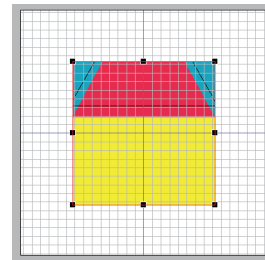

Le bouton  peut également être utilisé pour afficher ou masquer la grille.





Étape 3 Redimensionnement d'une image

1 Faites glisser la poignée pour régler l'image sur la taille souhaitée.

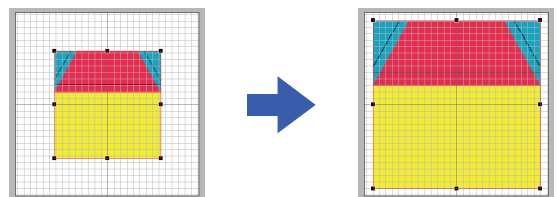
Agrandissez l'image jusqu'à la taille maximale d'environ 95 mm carrés et positionnez-la en plaçant les coins de son contour sur des intersections de la grille.



Étape 4 Réglage de la densité de l'image d'arrière-plan

- 1 Cliquez sur l'onglet **[Image]**.
- 2 Faites glisser le curseur ou cliquez sur  ou sur  dans le groupe **[Image]** pour faire passer la densité de l'image modèle à « 25 % ».

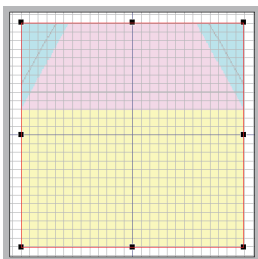
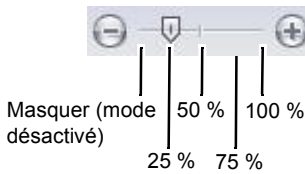
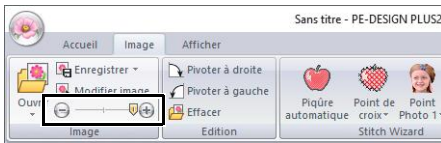

Appuyez sur la touche de raccourci **<F6>** pour basculer entre l'affichage de l'image (**Mode activé (100 %)**), l'affichage d'une copie atténuée de l'image pour chaque densité (**75 %**, **50 %** et **25 %**) et le masquage de l'image (**Mode désactivé**).

Étape 5 Dessiner des lignes droites pour le positionnement du tissu

Des formes peuvent être créées en les dessinant à l'aide des Outils Forme.

Pour dessiner une forme, sélectionnez un outil Forme, puis faites glisser le pointeur dans la Zone de création pour dessiner la forme.

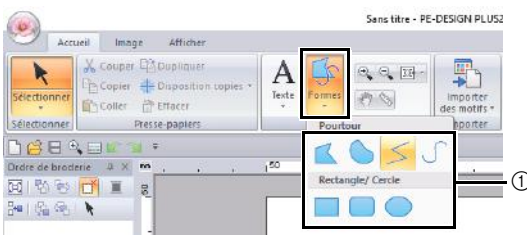

① Outils Forme

Spécifiez les types de point pour la forme dans l'onglet **[Formes]**, et les couleurs de fil dans l'onglet **[Formes]** ou dans le volet **[Couleur]**.

L'écran change de manière à ce que vous puissiez spécifier les types de point et les couleurs de fil pour la forme. Les couleurs de fil peuvent aussi être spécifiées dans le volet **[Couleur]**.

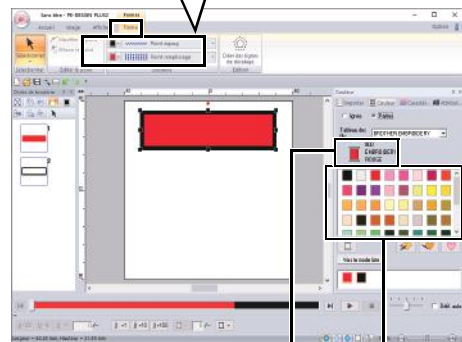
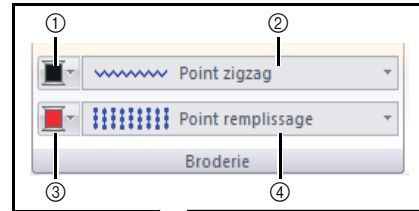

- ① Bouton de couleur du tracé
- ② Sélecteur des types de point du tracé
- ③ Bouton de couleur des parties
- ④ Sélecteur des types de point des parties
- ⑤ Nom de la couleur et couleur de fil sélectionnés
- ⑥ Palette de couleurs de fil

Dessinez des lignes droites comme référence pour le positionnement du tissu.

- 1 Cliquez sur l'onglet **[Accueil]**.
- 2 Cliquez sur **[Formes]** dans le groupe **[Outils]**, puis cliquez sur  dans les outils Forme.

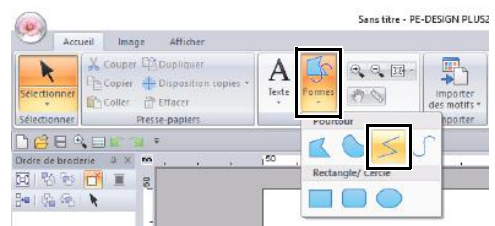

- 3** Cliquez sur le sélecteur **[Types de point du tracé]**, puis sélectionnez **[Contour piqué]**.



- 4** Cliquez sur l'onglet **[Couleur]** pour afficher la palette de couleurs.

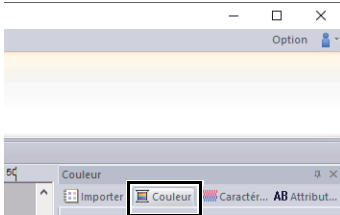

- 5** Cliquez sur **[NOIR]**.



Pour afficher les couleurs de fils dans une liste de façon à faciliter la recherche de la couleur souhaitée, cliquez sur **[Vers le mode liste]**.

►► « Définition de la couleur des fils » à la page 61

- 6** Cliquez sur les points **1** à **10**.

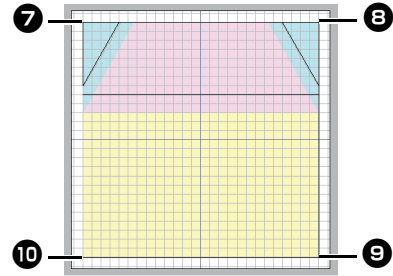
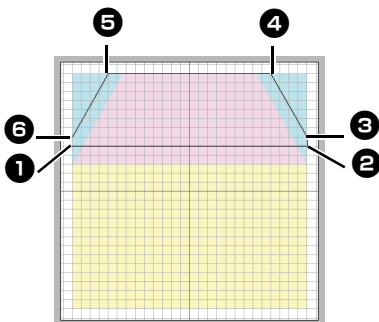

- 7** Double-cliquez sur le point final **11**.

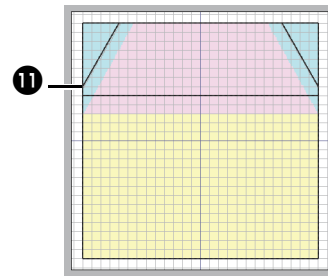

Vous pouvez modifier la couleur, les caractéristiques de broderie et la taille une fois la forme tracée.

Étape 6 Dessiner des lignes droites pour coudre des tissus dont l'endroit est face à face

Nous allons dessiner des lignes aux endroits où la machine va coudre. La machine va coudre le tissu dans l'ordre où les lignes auront été dessinées.

Une couleur différente doit être spécifiée pour chaque ligne.

- 1** Répétez les étapes **1** à **4** dans « Étape 5 Dessiner des lignes droites pour le positionnement du tissu » à la page 16.

- 2** Spécifiez une couleur de ligne différente de celle qui a déjà été sélectionnée.

Pour cet exemple, sélectionnez **[ROUGE]**.

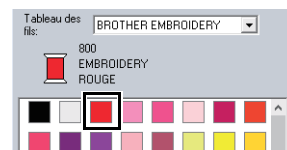

- 3** Cliquez sur le point **1**, puis double-cliquez sur le point final **2** pour tracer une ligne (1).

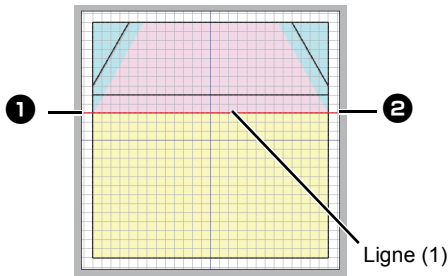

- 4** Répétez les étapes précédentes pour tracer les lignes (2), (3) et (4).

Pour cet exemple, sélectionnez **[VERT TILLEUL]** pour la ligne (2), **[CITROUILLE]** pour la ligne (3), et **[BLEU]** pour la ligne (4).

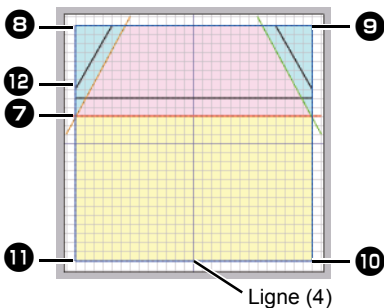
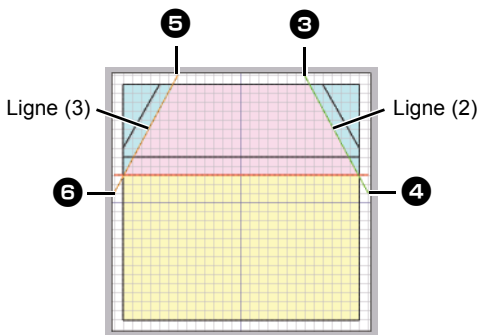

Étape 7 Transfert de motifs de broderie vers des machines à broder

Vous pouvez broder un motif transféré vers votre machine à broder en l'écrivant sur le support.

Pour plus de détails, reportez-vous au manuel d'instructions fourni avec votre machine à broder.



Vous pouvez transférer des motifs vers une machine à broder compatible avec le support USB ou connectée à un ordinateur à l'aide d'un câble USB.



La « Clé logicielle PE-DESIGN » ne peut pas être utilisée comme support USB. N'enregistrez pas de fichiers de broderie sur la « Clé logicielle PE-DESIGN » pour le transfert.

- 1 Branchez le support USB dans l'ordinateur, ou connectez la machine à broder à l'ordinateur.
- 2 Cliquez sur l'onglet **[Accueil]**.
- 3 Cliquez sur **[Envoyer]** dans le groupe **[Broderie]**, cliquez sur **[Envoyer au support USB]** ou sur **[Envoyer à votre machine]**, puis sélectionnez le lecteur de votre choix.

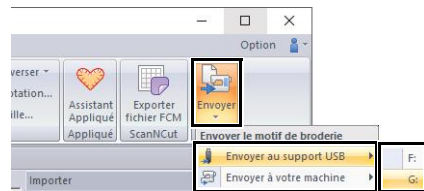

→ Le transfert de données commence.



S'il existe déjà un fichier portant le même nom dans le dossier de destination, la boîte de dialogue suivante s'affiche. Indiquez si vous souhaitez écraser le fichier existant, arrêter la copie ou copier le fichier sous un autre nom.

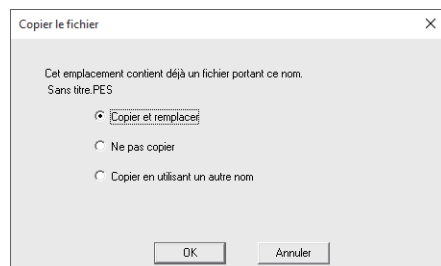

- 4 Une fois les données transférées, le message « Sortie de données terminée. » apparaît, indiquant que le transfert est terminé. Cliquez sur **[OK]**.



- Pour plus de détails sur le transfert de motifs à l'aide de cette méthode, reportez-vous au manuel d'instructions fourni avec votre machine à broder.
- Si la machine à broder connectée a été réglée sur le mode Link (Lien), la commande **[Envoyer à votre machine]**, mentionnée dans cette procédure, ne peut pas être sélectionnée. Pour sélectionner cette commande, rétablissez le mode normal sur la machine.

Étape 8 Création d'un quilt (courtepointe) avec la machine

Maintenant, nous allons utiliser les motifs de broderie transférés pour créer un quilt (courtepointe) avec le motif de la maison.

- 1 Coupez le tissu pour chaque pièce.

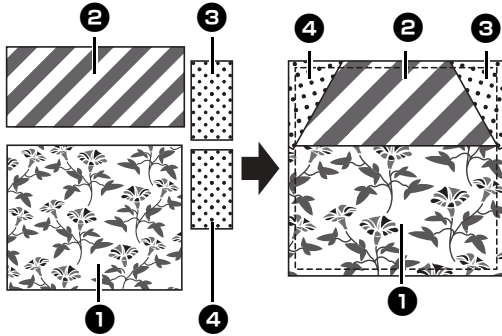

- 2 Placez le tissu de base dans le cadre de broderie, puis cousez la première couleur pour positionner le tissu. Pour cet exemple, cousez la ligne **[NOIR]** tracée dans « Étape 5 Dessiner des lignes droites pour le positionnement du tissu » à la page 16.

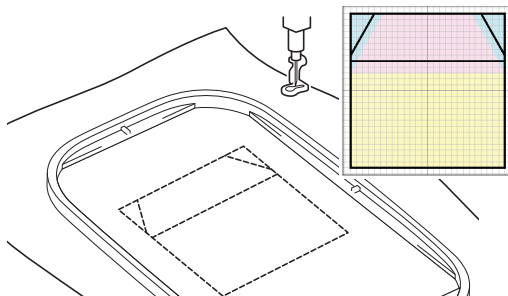

- 3 Placez les tissus **1** et **2** avec leur endroit face à face de sorte que leurs bords supérieurs soient alignés sur la ligne horizontale au centre du tissu de base.

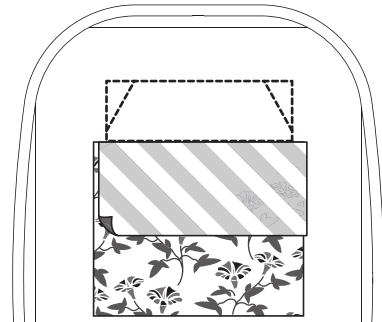

- 4 Pour cet exemple, cousez la ligne **[ROUGE]** (1) tracée en premier dans « Étape 6 Dessiner des lignes droites pour coudre des tissus dont l'endroit est face à face » à la page 17.

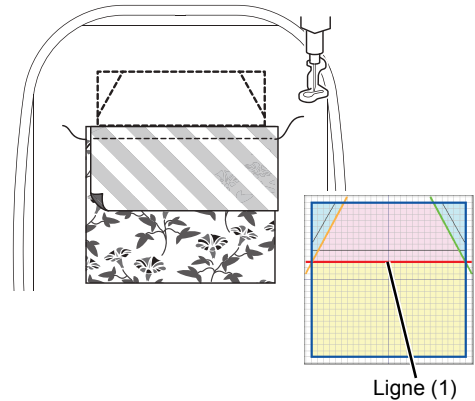

- 5 Dépliez les tissus qui ont été cousus ensemble.



- 6** Repliez l'endroit du tissu **2** le long de la ligne diagonale supérieure droite du tissu de base, puis coupez le tissu avec des ciseaux.

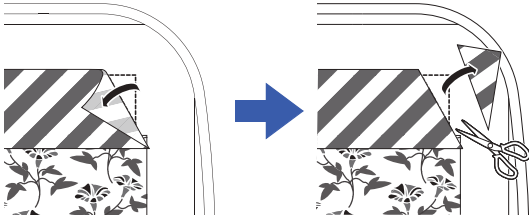

- 7** Placez l'endroit du tissu **3** vers le bas et placez-le au dessus de sorte à ce qu'il soit aligné avec la ligne diagonale supérieure droite du tissu de base. Puis démarrez la machine.
Pour cet exemple, cousez la ligne **[VERT TILLEUL]** (2) tracée dans « *Étape 6 Dessiner des lignes droites pour coudre des tissus dont l'endroit est face à face* » à la page 17.

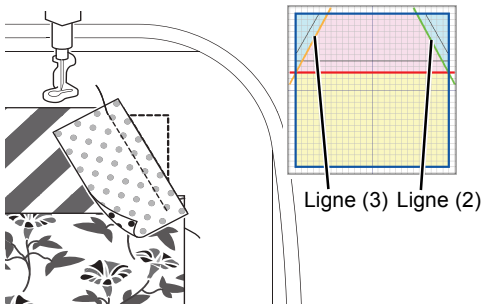

- 8** Répétez **6** et **7** pour le tissu **4**, puis démarrez la machine.
Pour cet exemple, cousez la ligne **[CITROUILLE]** (3) tracée dans « *Étape 6 Dessiner des lignes droites pour coudre des tissus dont l'endroit est face à face* » à la page 17.

- 9** Dépliez les tissus, puis cousez autour du motif de maison.
Pour cet exemple, cousez la ligne **[BLEU]** (4) tracée dans « *Étape 6 Dessiner des lignes droites pour coudre des tissus dont l'endroit est face à face* » à la page 17.

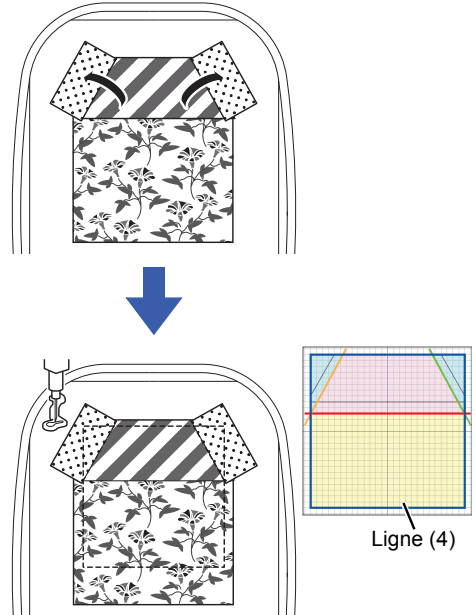

- 10** Coupez autour du motif de maison en laissant un rabat de 7 mm.



Didacticiel 2 : Disposition de motifs de points

Cette section explique comment disposer des motifs de points pour créer un motif de broderie.

Les motifs de points intégrés peuvent être dupliqués, inversés et pivotés pour créer un motif de broderie original.

Nous vous recommandons d'utiliser des motifs de points intégrés dans leur taille d'origine, ou légèrement redimensionnés.



Le fichier exemple pour ce didacticiel se trouve dans :
Documents (Mes Documents)\PE-DESIGN PLUS2\Tutorial\Tutorial_2



Les motifs de points contiennent un ensemble d'informations comprenant les points de chute de l'aiguille et l'ordre des couleurs de fil. Lorsqu'ils sont redimensionnés, les points deviennent soit plus denses, soit plus légers tout en conservant le motif de point de chute de l'aiguille. Ces modifications peuvent affecter la qualité de votre ouvrage de broderie.

Étape 1	Réglage de la taille de la zone de création
Étape 2	Importation et rotation d'un motif
Étape 3	Duplication d'un motif
Étape 4	Inversion d'un motif
Étape 5	Disposition de motifs

Étape 1 Réglage de la taille de la zone de création

1 Cliquez sur , puis sur **[Réglages du motif]**.

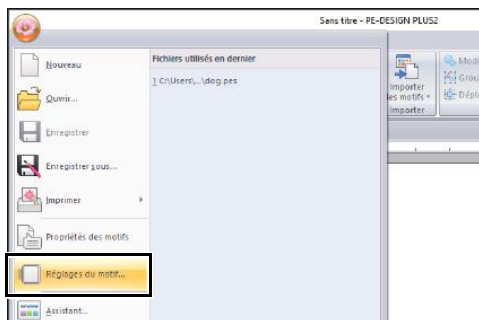

2 Dans le sélecteur **[Taille du tambour]**, sélectionnez **[130 × 180 mm]**, puis cliquez sur **[OK]**.

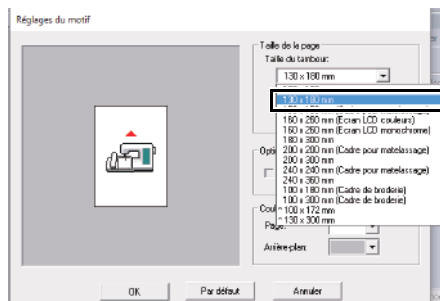

tambour = cadre de broderie

Étape 2 Importation et rotation d'un motif

- 1 Dans le volet [Importer], sélectionnez [Bibliothèque de motifs] dans le sélecteur [À partir de], puis [Floral] dans le sélecteur [Catégorie]. Sélectionnez [33100110.pes], puis cliquez sur [Importer].

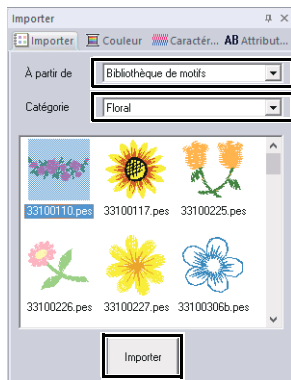

- 2 Tout en maintenant la touche <Maj> enfoncée, faites glisser le point rouge en haut du motif vers la droite afin de faire pivoter le motif de 90° dans le sens des aiguilles d'une montre ①.

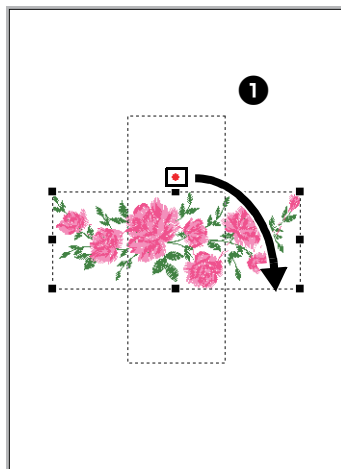

Si vous maintenez la touche <Maj> enfoncée pendant que vous faites glisser le point rouge, le motif pivote par incréments de 15°.

- 3 Faites glisser le motif ① vers le côté gauche.

Étape 3 Duplication d'un motif

- 1 Comme dans la section « Importation et rotation d'un motif » à la page 22, importez le motif [33103503a.pes] de la catégorie [Floral] du volet [Importer].
- 2 Sélectionnez le motif, puis cliquez sur l'onglet [Accueil].
- 3 Cliquez sur [Dupliquer] dans le groupe [Presse-papiers] pour dupliquer le motif.
→ Le duplicata apparaît; il chevauche le motif d'origine et tout en étant décalé vers le bas et vers la droite.

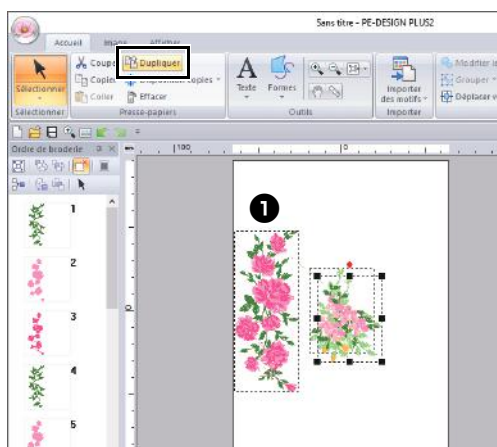

Vous pouvez également sélectionner la commande [Dupliquer] dans le menu qui s'affiche après avoir cliqué avec le bouton droit de la souris sur le motif choisi.

- 4 Déplacez le motif dupliqué en dessous du motif ①, puis faites-le pivoter de 60° dans le sens inverse des aiguilles d'une montre ②.

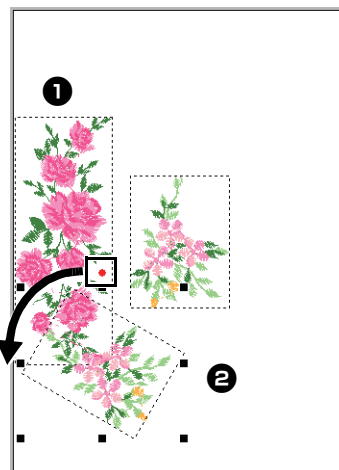

Étape 4 Inversion d'un motif

- 1 Sélectionnez le motif original, puis cliquez sur **[Inverser]** dans le groupe **[Edition]** de l'onglet **[Accueil]**, puis cliquez sur **[Inverser horizontalement]**.



→ Le motif sélectionné est inversé horizontalement.

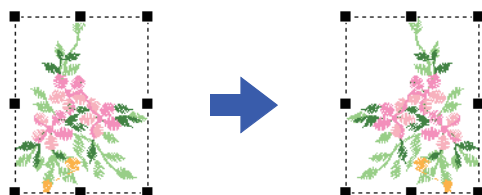

Vous pouvez également sélectionner la commande **[Inverser]** dans le menu qui s'affiche après avoir cliqué avec le bouton droit de la souris sur le motif choisi.

- 2 Déplacez le motif inversé à droite du motif ②, puis faites-le pivoter de 90° dans le sens des aiguilles d'une montre ③.

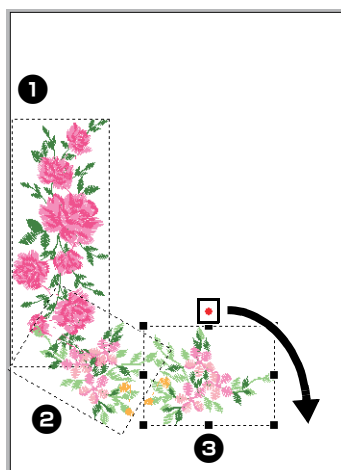

Étape 5 Disposition de motifs

- 1 Disposez les motifs de manière à créer un cercle, comme illustré sur la figure, à l'aide des commandes **[Dupliquer]** et **[Rotation]**.

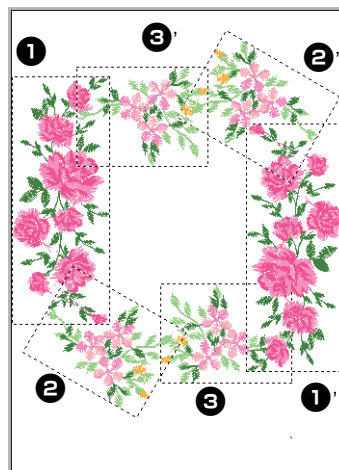

- 2 Sélectionnez **[no77_2.pes]** dans la catégorie **[Divers]** du volet **[Importer]**, puis cliquez sur **[Importer]**, et déplacez-le en dessous des motifs floraux.

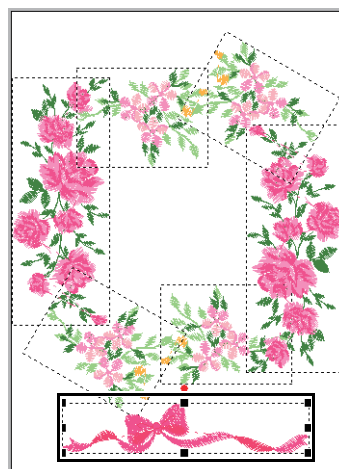

Modifiez l'ordre de broderie comme vous le désirez.

- Pour plus de détails, reportez-vous à la section « *Édition de l'ordre de broderie* » à la page 38.

Didacticiel 3 : Modification du point pour chaque motif de forme

Vous pouvez spécifier le type de point des zones à l'intérieur des contours fermés des motifs de texte ou des formes.

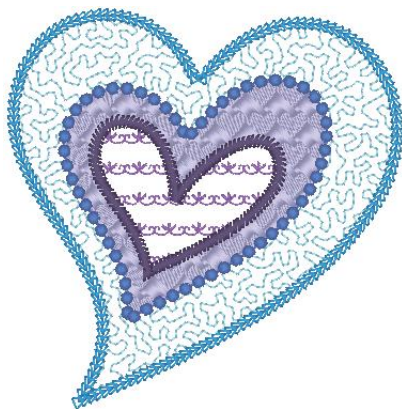

Le fichier exemple pour ce didacticiel se trouve dans :
Documents (Mes Documents)\PE-DESIGN PLUS2\Tutorial\Tutorial_3

Étape 1	Importation d'une forme de contour
Étape 2	Application de points de motif à une ligne
Étape 3	Application de points programmables à une forme
Étape 4	Application de points de motif à une forme

Étape 1 Importation d'une forme de contour

- 1 Dans le volet **[Importer]**, sélectionnez **[Formes de pourtour]** dans le sélecteur **[À partir de]**, puis **[Divers]** dans le sélecteur **[Catégorie]**. Sélectionnez **[OL_heart01.pes]**, puis cliquez sur **[Importer]**.



Étape 2 Application de points de motif à une ligne

Vous pouvez spécifier les réglages des caractéristiques détaillées du tracé et des parties à partir du volet **[Caractéristiques de broderie]**. Maintenant, nous allons spécifier les réglages pour la broderie des lignes et la broderie des parties pour le plus grand motif en forme de cœur.

- 1 Cliquez sur l'espace de travail pour désélectionner le motif en forme de cœur. Tout en maintenant la touche **<Ctrl>** enfoncée, cliquez sur la ligne (cadre 2) et la partie (cadre 1) du plus grand motif en forme de cœur disposé dans le volet **[Ordre de broderie]**.
- 2 Cliquez sur  en haut du volet **[Ordre de broderie]**.

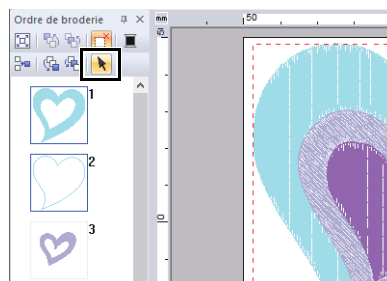

- 3 Cliquez sur l'onglet du ruban **[Formes]**.
- 4 Cliquez sur le sélecteur **[Types de point des parties]** dans le groupe **[Broderie]**, puis sélectionnez **[Pointillé]**.

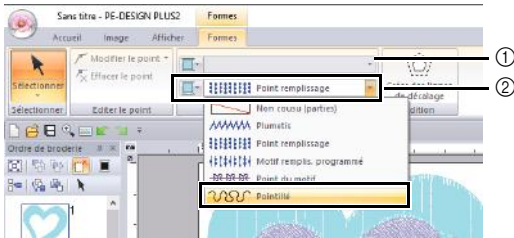

- 1 Sélecteur de type de point du tracé
- 2 Sélecteur de type de point des parties

- 5 Cliquez sur le sélecteur **[Types de point du tracé]** dans le groupe **[Broderie]**, puis sélectionnez **[Point du motif]**.
- 6 Cliquez sur l'onglet **[Couleur]**. Sélectionnez l'option **[Ligne]**, puis cliquez sur **[BLEU CIEL]** dans la liste.

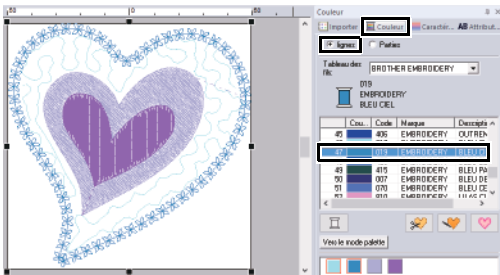

Quand la palette de couleurs est affichée en mode liste, les noms des couleurs de fil apparaissent. Pour passer en mode liste, cliquez sur **[Vers le mode liste]** dans le volet **[Couleur]**.

Mode palette

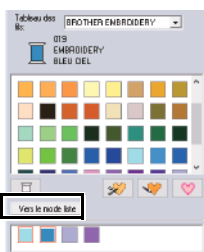

Mode liste

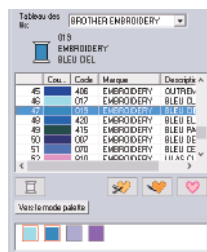

- 7 Cliquez sur l'onglet **[Caractéristiques de broderie]**, puis sur . Si le volet **[Caractéristiques de broderie]** ne s'affiche pas, cliquez sur l'onglet **[Afficher]**, puis sur **[Caractéristiques]** et sur **[Caractéristiques de broderie]**.

Sélectionnez le motif de point de motif souhaité dans la boîte de dialogue **[Parcourir]**, puis cliquez sur **[OK]**. Spécifiez la taille du motif.

Pour cet exemple, sélectionnez **[mot021]** et 3,0 mm pour la taille du motif.

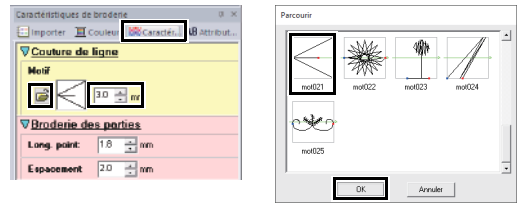

- 8 Spécifiez les réglages de broderie des parties. Pour cet exemple, sélectionnez 1,8 mm pour la longueur de point et 2,0 mm pour l'espacement.

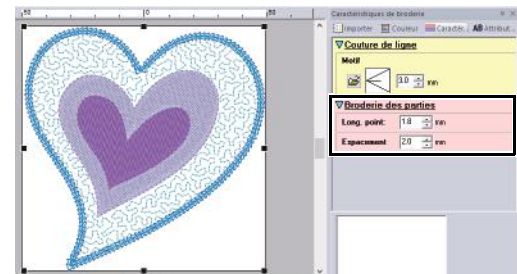

Étape 3 Application de points programmables à une forme

- 1 Sélectionnez le deuxième plus grand motif en forme de cœur (cadres 3 et 4) dans le volet **[Ordre de broderie]**.

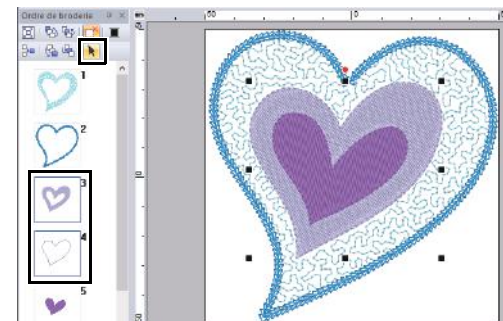

- 2 Définissez une couleur et un type de broderie pour chaque forme, comme suit.

Couture de ligne

- **Types de point du tracé :**
Point du motif
- **Couleur des tracés :**
BLEU CENTAUREE

Broderie des parties

- **Types de point des parties :**
Motif remplis. programmé

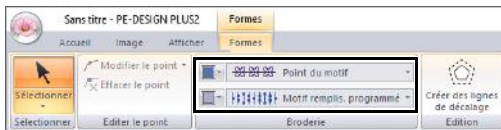

- 3 Cliquez sur l'onglet [**Caractéristiques de broderie**], puis spécifiez les réglages suivants.

Couture de ligne

- **Type motif :** mot022 
- **Taille du motif :** 3,6 mm

Broderie des parties

- **Réduire étirement :** OUI
- **Densité :** 4,5 point/mm
- **Direction :** Manuelle, 135 degrés
- **Compensation d'étirement :** 0,3 mm

- 4 Cliquez sur  sous le [**Remplissage programmé**], sélectionnez le motif souhaité dans la boîte de dialogue [**Parcourir**], puis cliquez sur [**OK**].

Pour cet exemple, sélectionnez [**pat013**].

- **Motif de point remplissage :** pat013 
- **Taille du motif :** 7,5 mm

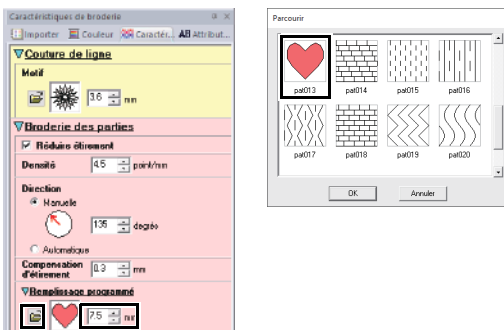

Étape 4 Application de points de motif à une forme

- 1 Sélectionnez le plus petit motif en forme de cœur (cadres 5 et 6) dans le volet [**Ordre de broderie**].

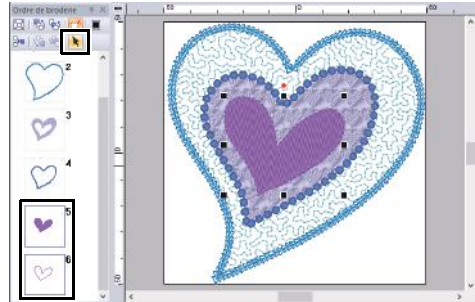

- 2 Cliquez sur l'onglet [**Formes**].

Couture de ligne

- **Types de point du tracé :**
Point du motif
- **Couleur des tracés :**
POURPRE

Broderie des parties

- **Types de point des parties :**
Point du motif



- 3 Cliquez sur l'onglet [**Caractéristiques de broderie**], puis spécifiez les réglages suivants.

Couture de ligne

- **Type motif :** mot024 
- **Taille du motif :** 3,0 mm

Broderie des parties

- **Type motif :** mot025 
- **Taille du motif :** 7,5 mm



Didacticiel 4 : Édition d'une forme importée pour créer un motif de broderie pour un appliqué

Cette section décrit comment éditer des formes importées et utiliser l'assistant appliqué.

L'assistant appliqué fournit des instructions permettant de créer facilement des appliqués. Pour cet exemple, vous allez créer un appliqué avec des trous (parties vides).

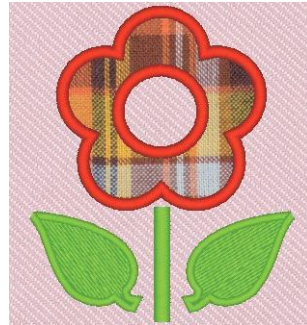
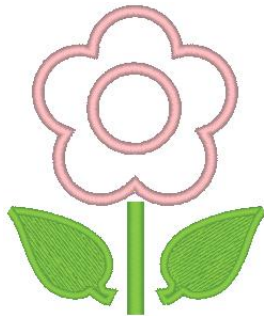

Le fichier exemple pour ce didacticiel se trouve dans :
Documents (Mes Documents)\PE-DESIGN PLUS2\Tutorial\Tutorial_4

Étape 1	Importation de motifs
Étape 2	Édition des points et modification des formes
Étape 3	Utilisation de l'outil de copie en miroir
Étape 4	Spécification de l'incorporation de motif
Étape 5	Création d'appliqués

Étape 1 Importation de motifs

Formes peuvent être créées en les traçant à l'aide des outils Formes ou en important des exemples de motifs de formes.

- 1 Pour importer une forme, sélectionnez **[Didacticiel]** dans le sélecteur **[À partir de]** du volet **[Importer]**, puis **[Didacticiel_04]** dans le sélecteur **[Catégorie]**. Sélectionnez la forme, puis cliquez sur **[Importer]**.

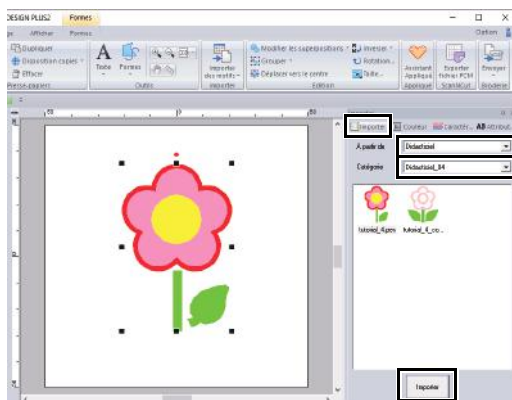

Étape 2 Édition des points et modification des formes

Maintenant, nous allons éditer un point dans la feuille.

- 1 Cliquez sur l'espace de travail pour désélectionner la fleur. Cliquez sur la feuille pour la sélectionner. Cliquez avec le bouton gauche de la souris et faites glisser la poignée pour ajuster la feuille.

Placez le pointeur sur la feuille de sorte qu'il prenne la forme  et faites glisser la feuille sur la position souhaitée.

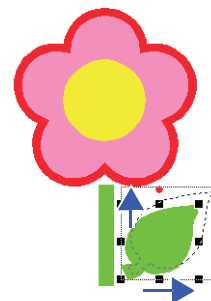

2 Éditez un point.

- (A) Cliquez sur l'onglet **[Accueil]**.
- (B) Cliquez sur **[Sélectionner]** dans le groupe **[Sélectionner]**, puis cliquez sur .

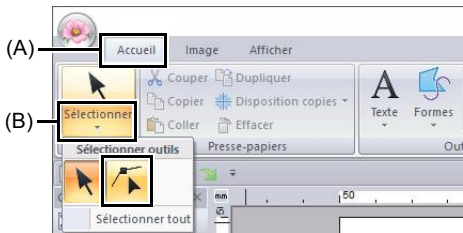

- (C) Cliquez sur la forme de la feuille.
→ Les points de la forme apparaissent.
- (D) Sélectionnez le point, puis faites glisser le point jusqu'à la position souhaitée.

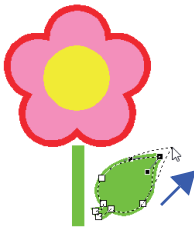

Étape 3 Utilisation de l'outil de copie en miroir

- 1 Cliquez sur l'onglet **[Accueil]**.
- 2 Cliquez sur **[Sélectionner]** dans le groupe **[Sélectionner]**, cliquez sur , puis sélectionnez la feuille.
- 3 Cliquez sur **[Disposition copies]** dans le groupe **[Presse-papiers]**, puis cliquez sur **[Copie en miroir verticale]**.

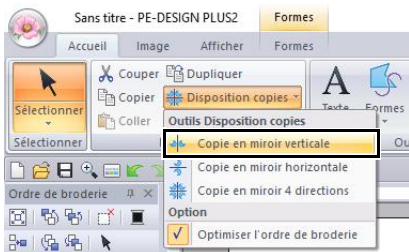

- 4 Déplacez le pointeur, puis cliquez lorsque les motifs sont disposés comme souhaité.

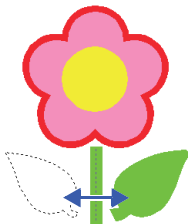

- Choisissez la disposition du type de copie

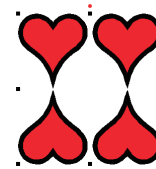
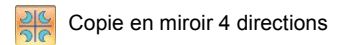
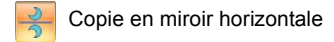
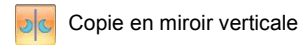

- Optimisez l'ordre de broderie
Avant d'utiliser un outil **[Disposition copies]**, l'optimisation de l'ordre de broderie permet d'ajuster l'ordre de broderie des motifs créés à l'aide de l'outil **[Disposition copies]** afin de réduire le nombre de changements de couleurs de fils.

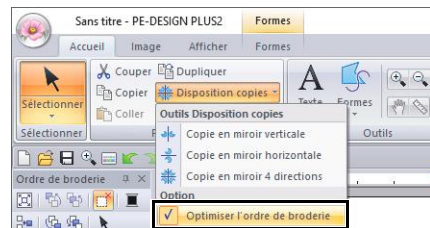

[Optimiser l'ordre de broderie]
non sélectionné

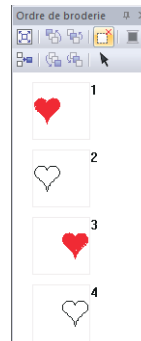

L'ordre de broderie correspond à l'ordre de création des motifs.

[Optimiser l'ordre de broderie]
sélectionné

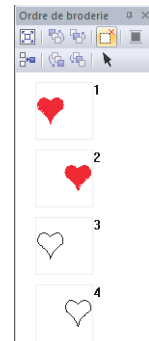

Les motifs seront brodés de façon à relier ceux dont les couleurs de fils sont identiques.

Étape 4 Spécification de l'incorporation de motif

Maintenant, nous allons appliquer un réglage de sorte à ne pas broder deux fois les zones qui se chevauchent.

- 1 Tout en maintenant la touche **<Ctrl>** enfoncée, cliquez sur le cercle, puis sur la fleur.
- 2 Cliquez sur l'onglet **[Accueil]**, puis cliquez sur **[Modifier les superpositions]** dans le groupe **[Edition]**, puis cliquez sur **[Incorporer motif]**.

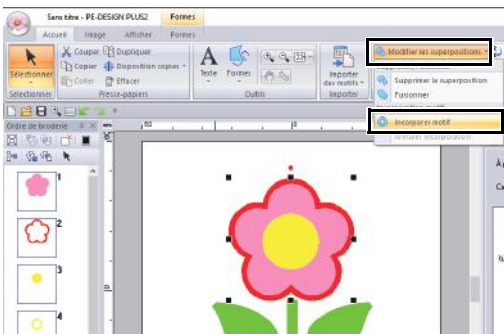

→ Une fois que l'incorporation de motif est spécifiée, le motif affiché dans le volet **[Ordre de broderie]** change.

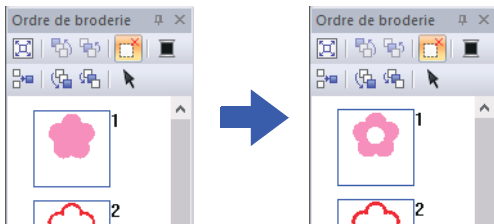

Il est impossible d'appliquer l'incorporation de motif si l'un des motifs n'est pas complètement enfermé au sein de l'autre motif.

►► « *Incorporation de motif* » à la page 56.

Étape 5 Création d'appliqués

- 1 Sélectionnez le motif extérieur, puis cliquez sur **[Assistant Appliqué]** dans l'onglet **[Accueil]** pour démarrer la boîte de dialogue **[Assistant Appliqué]**.

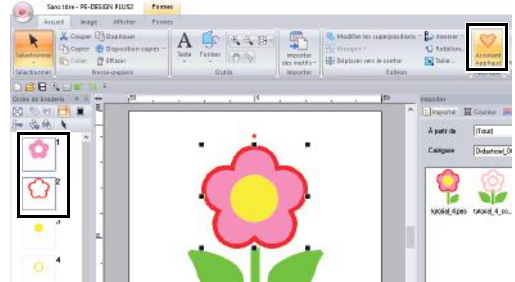

Veillez à sélectionner le motif extérieur avant de démarrer l'**[Assistant Appliqué]**.

- 2 Spécifiez les réglages dans la boîte de dialogue **[Assistant Appliqué]** dans l'ordre suivant **1 - 5**.

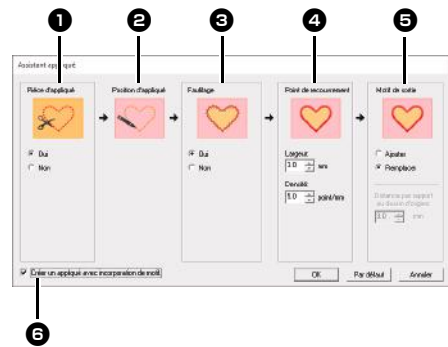

1 Pièce d'appliqué

Spécifiez les lignes de découpe pour l'appliqué.

Le contour de l'appliqué peut être cousu sous forme de points piqués à coudre sur le tissu de l'appliqué comme guide pour sa découpe.

→ Pour cet exemple, sélectionnez **[Oui]**.

2 Position d'appliqué

La directive de fixation d'une pièce d'appliqué est définie de sorte à être cousue automatiquement.

3 Fauilage

Spécifiez le fauilage de l'appliqué. La pièce d'appliqué peut être fauillée sur le tissu de base.

→ Pour cet exemple, sélectionnez **[Oui]**.

4 Point de recouvrement

Spécifiez le type de point pour fixer l'appliqué. Sélectionnez le type de point et d'autres caractéristiques (**[Largeur]** et **[Densité]**) pour la finition de l'appliqué.

→ Pour cet exemple, définissez **[Largeur]** sur « 3,0 mm » et **[Densité]** sur « 5,0 point/mm ».

5 Motif de sortie

Indiquez si vous souhaitez ajouter des points de recouvrement autour de l'ensemble du motif (**[Ajouter]**) ou si ces derniers seront brodés pour les tracés des formes (**[Remplacer]**).

→ Pour cet exemple, sélectionnez **[Remplacer]**.

Ajouter



Remplacer



►► « À propos des réglages d'exportation de motifs » à la page 30.

6 Créer un appliqué avec incorporation de motif

Cochez cette case lors de la création d'un appliqué avec des trous (parties vides).

→ Pour cet exemple, cochez cette case.



- La case à cocher **[Créer un appliqué avec incorporation de motif]** apparaît si l'on a sélectionné seulement le motif externe auquel a été appliqué l'incorporation de motif, ou seulement un motif de texte (avec des polices autres que les polices intégrées 025 et 029, ou une police Texte court), ou si **[Remplacer]** est sélectionné sous **[Motif de sortie]**.

* Plusieurs motifs de texte peuvent être sélectionnés si certaines conditions sont remplies.

- La forme de la pièce d'appliqué apparaît comme illustré ci-dessous, selon que vous avez coché ou non la case **[Créer un appliqué avec incorporation de motif]**.



Lorsque la case **[Créer un appliqué avec incorporation de motif]** n'est pas cochée



Lorsque la case **[Créer un appliqué avec incorporation de motif]** est cochée



Pour rétablir tous les paramètres par défaut, cliquez sur **[Par défaut]**.

3 Cliquez sur [OK] pour quitter la boîte de dialogue Assistant Appliqué.

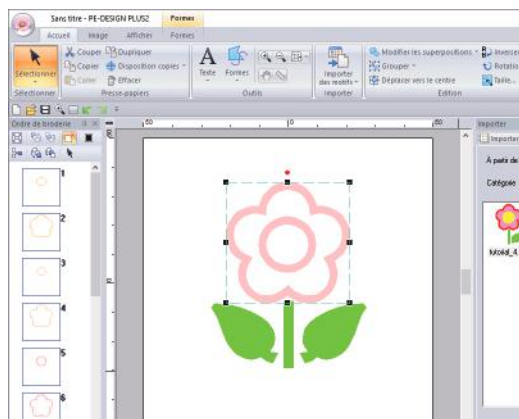

À propos des réglages d'exportation de motifs

Ajouter

- Des points de recouvrement seront créés autour du motif original.
- Sous **[Distance par rapport au dessin d'origine]**, spécifiez la distance entre les points de recouvrement et le motif original.

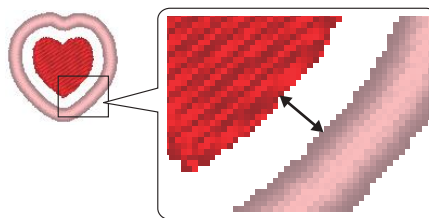

- Cette fonction peut être utilisée pour combiner divers motifs.



Le réglage **[Ajouter]** n'est pas disponible si le motif de point n'existe pas, par exemple quand les types de point de la ligne et de la région sont tous deux réglés sur **[Non cousu]**.

Remplacer

- Des points de recouvrement seront brodés pour les contours du motif original.
- Le motif original sera supprimé.
- Les motifs de formes et de texte peuvent être utilisés comme motif original. Cependant, les motifs suivants ne peuvent pas être utilisés.
 - Lignes ouvertes
 - Lignes fermées qui se croisent
 - Texte créé à l'aide des polices intégrées 025 et 029 ou d'une police Texte court
 - Motifs originaux contenant à la fois un motif de forme et un motif de texte



Si plusieurs motifs sont sélectionnés, des points de recouvrement seront créés comme illustré ci-dessous.

- Si les motifs ne se superposent pas
Des points de recouvrement seront créés pour chaque motif.

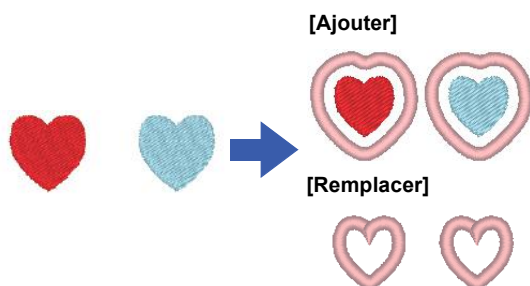

- Si les motifs se superposent
Avec le réglage **[Ajouter]**, des points de recouvrement seront créés pour un contour autour de tous les motifs.

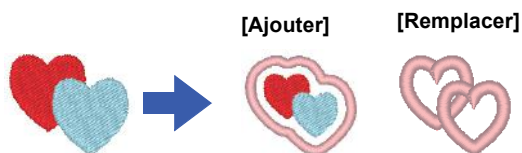

Spécification des réglages de la zone de création

La couleur et la taille de la Zone de création peuvent être modifiées. Vous pouvez sélectionner une taille de la Zone de création en fonction de la taille du tambour que vous allez utiliser avec votre machine à broder. Vous pouvez également spécifier une taille personnalisée de la Zone de création pour les motifs de broderie qui seront fractionnés et brodés en plusieurs parties.

- 1 Cliquez sur , puis sur **[Réglages du motif]**.

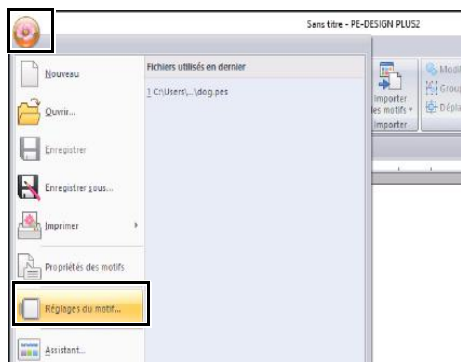

- 2 Spécifiez les réglages pour la Zone de création, puis cliquez sur **[OK]**.

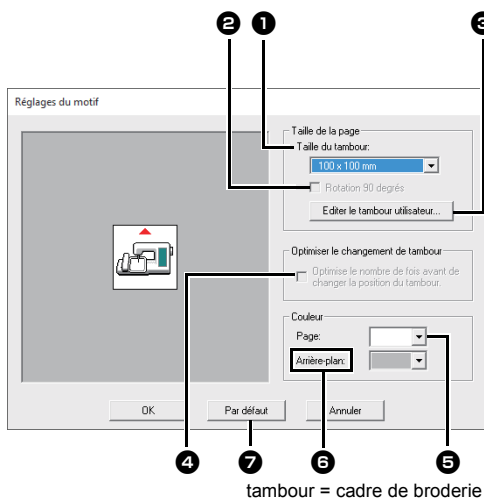

tambour = cadre de broderie

- 1 **Taille du tambour**
Sélectionnez la taille de tambour souhaitée dans le sélecteur.
- 2 **Rotation 90 degrés**
Cochez cette case pour disposer le motif dans une Zone de création pivotée de 90°.
- 3 **Editer le tambour utilisateur**
Cliquez sur ce bouton pour afficher la boîte de dialogue **[Réglages du tambour utilisateur]** dans laquelle vous pouvez ajouter une taille de tambour utilisateur. La taille du tambour utilisateur ajoutée apparaît au bas de la liste.
 - ▶▶ « Spécification d'une taille de tambour utilisateur » à la page 33

- 4 **Optimiser le changement de tambour**
Ce réglage peut être sélectionné si un tambour à positions multiples (100 × 172 mm ou 130 × 300 mm) a été sélectionné comme taille de la Zone de création. Cochez la case pour optimiser les modifications de l'ordre de broderie/ordre de la position du tambour afin que le nombre de modifications de la position du tambour soit réduit au minimum. Ceci limite les risques d'alignement incorrect dans le motif de broderie ou une broderie irrégulière en conséquence d'un changement trop fréquent de la position du tambour.
- 5 **Page**
Sélectionnez la couleur souhaitée pour la Zone de création.
- 6 **Arrière-plan**
Sélectionnez la couleur souhaitée pour l'écran de travail.
- 7 **Par défaut**
Pour rétablir les réglages par défaut, cliquez sur ce bouton.



- Les tailles **100 × 172 mm**, **130 × 300 mm** de la Zone de création marquées d'un « * », sont utilisées pour broder des motifs à positions multiples à l'aide d'un tambour de broderie spécial fixé à la machine à broder à trois positions différentes.

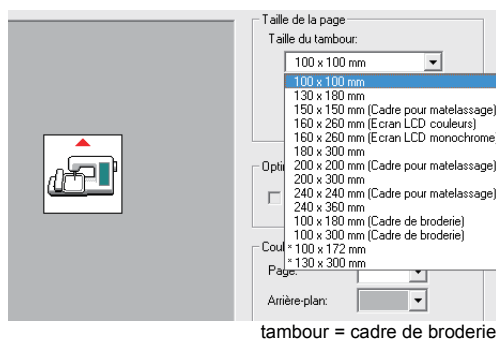

tambour = cadre de broderie

- ▶▶ « Didacticiel 8 : Création de motifs pour tambours à positions multiples » à la page 93
- Ne sélectionnez pas de cadre plus grand que le cadre de broderie pouvant être utilisé avec votre machine.

Spécification d'une taille de tambour utilisateur

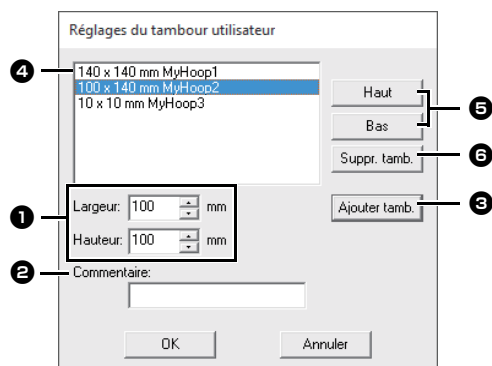

- 1 **Largeur, Hauteur**
Saisissez la taille du tambour à ajouter.
- 2 **Commentaire**
Si vous avez entré du texte dans cette case, ce texte apparaît à côté de la taille.
- 3 **Ajouter tamb.**
Cliquez sur ce bouton pour ajouter la taille du tambour.
- 4 **Liste des tambours utilisateur**
La taille du tambour ajoutée apparaît dans la liste. Sélectionnez une taille de tambour dans cette liste pour changer l'ordre d'affichage ou pour la supprimer.
- 5 **Haut, Bas**
Cliquez sur ces boutons pour déplacer la taille du tambour sélectionnée vers le haut ou vers le bas dans l'ordre d'affichage.
- 6 **Suppr. tamb.**
Cliquez sur ce bouton pour supprimer la taille de tambour sélectionnée.



- Un tambour utilisateur ne peut pas pivoter de 90°.
- Vous ne pouvez pas ajouter un tambour utilisateur au sélecteur Taille de la section (pour la taille du cadre) sous Taille personnalisée.
- Ne créez pas un tambour personnalisé plus grand que le tambour de broderie pouvant être utilisé avec votre machine.

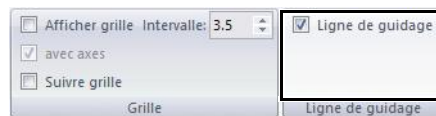

Modification des réglages des repères

- 1 Cliquez sur l'onglet **[Afficher]**.
- 2 Cochez la case **[Ligne de guidage]** dans le groupe **[Ligne de guidage]**.

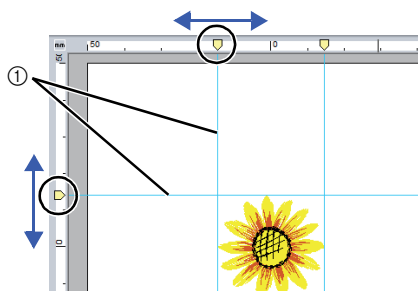

- 3 Cliquez sur une règle dans la Zone de création.
→  s'affiche, et une ligne de guidage est tracée.



- 1 Ligne de guidage
 - Pour déplacer un repère, faites glisser .
 - Pour supprimer un repère, cliquez sur .





- Un repère est ajouté chaque fois que vous cliquez sur la règle. En outre, vous pouvez ajouter jusqu'à 100 lignes de guidage aux règles horizontales et verticales.
 - Lorsque vous faites glisser une ligne de guidage, sa position apparaît dans la barre d'état.
 - Si la case **[Ligne de guidage]** n'est pas cochée, les lignes de guidage sont masquées.
 - Si les deux cases **[Afficher grille]** et **[Suivre grille]** ont été cochées dans le groupe **[Grille]**, les lignes de guidages seront ajoutées/déplacées le long des lignes de la grille.
- « Modification des réglages de la grille » à la page 15

Vérification des motifs de broderie

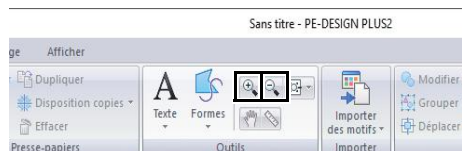

Zoom

- 1 Cliquez sur l'onglet **[Accueil]**.
- 2 Cliquez sur  ou sur  dans le groupe **[Outils]**.



 : Cliquez sur la Zone de création pour effectuer un zoom avant.
(Cliquez avec le bouton droit de la souris sur la Zone de création pour effectuer un zoom arrière.)

 : Cliquez sur la Zone de création pour effectuer un zoom arrière.
(Cliquez avec le bouton droit de la souris sur la Zone de création pour effectuer un zoom avant.)

Sinon, cliquez sur  à côté de , puis cliquez sur **[Zoom sur tout]**, **[Zoom sur l'élément sélectionné]** ou **[Zoom taille réelle]**.

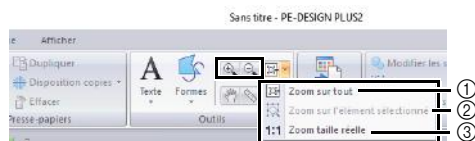

- ① **Zoom sur tout**
La totalité de la Zone de création s'insère dans la fenêtre. La même opération peut être exécutée en cliquant sur  dans le groupe **[Outils]**.
- ② **Zoom sur l'élément sélectionné**
La fonction de zoom est appliquée à la Zone de création pour n'afficher que les objets sélectionnés.
- ③ **Zoom taille réelle**
La Zone de création s'affiche à sa taille réelle.



- Les fonctions de zoom sont également disponibles en faisant glisser le curseur **[Zoom]** dans la barre d'état ou en cliquant sur le niveau de Zoom.
- Vous pouvez également effectuer un zoom avant ou arrière même si un autre outil est sélectionné, en maintenant la touche **<Ctrl>** enfoncée et en actionnant la molette de la souris.

►► « Fenêtre de PE-DESIGN PLUS2 » à la page 10

Utilisation de l'outil Panoramique

Vous pouvez facilement modifier la partie de l'écran de travail affichée à l'aide de l'outil Panoramique.

- 1 Cliquez sur l'onglet **[Accueil]**.
- 2 Cliquez sur  dans le groupe **[Outils]**.

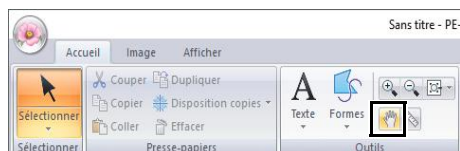

- 3 Faites glisser l'écran de travail pour afficher la partie souhaitée.



- Vous pouvez également utiliser l'outil Panoramique pour l'écran de travail lorsqu'un autre outil est sélectionné en maintenant la touche **<Espace>** enfoncée tout en faisant glisser le pointeur.
- Pour un défilement horizontal, maintenez la touche **<Alt>** enfoncée tout en actionnant la molette de la souris.

Utilisation de l'outil Mesurer

- 1 Cliquez sur l'onglet **[Accueil]**.
- 2 Cliquez sur  dans le groupe **[Outils]**.

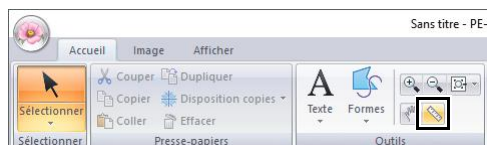

- 3 Cliquez sur les deux points, un à chaque extrémité de la distance que vous souhaitez mesurer.
→ La longueur apparaît dans la barre d'état en bas de la fenêtre.

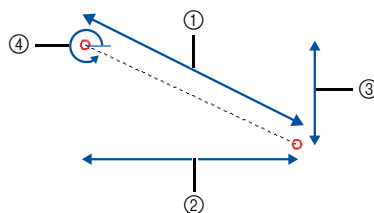

Longueur = 67.71 mm (Largeur = 60.60 mm, Hauteur = 30.20 mm), 334 degrés

- ① Longueur
- ② Largeur
- ③ Hauteur
- ④ Angle



Cliquez sur **mm** / **in.** pour passer des millimètres aux pouces, et inversement, pour les unités de mesure.

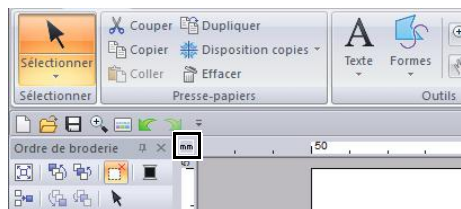

Modification de l'affichage du motif de broderie

- 1 Cliquez sur l'onglet **[Afficher]**.
- 2 Cliquez sur **[Continu]**, **[Point]** ou **[Réaliste]** dans le groupe **[Afficher le mode]**.

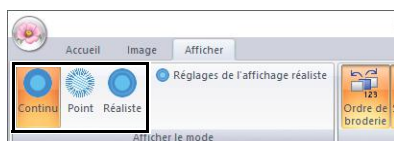

Affichage en continu



Affichage des points

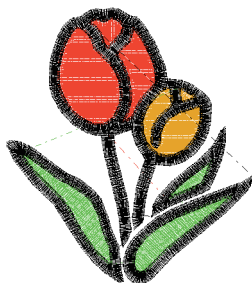

Vous pouvez afficher les points afin de déterminer comment les points sont connectés.

Affichage réaliste



Vous pouvez effectuer un affichage réaliste afin de déterminer à quoi ressemblera le motif une fois brodé.



Modification des réglages de l'affichage réaliste

- 1 Cliquez sur l'onglet **[Afficher]**.
- 2 Cliquez sur **[Réglages de l'affichage réaliste]** dans le groupe **[Afficher le mode]**.

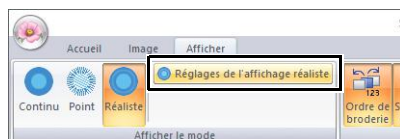

3. Au besoin, spécifiez les réglages pour **[Largeur du fil]**, **[Contraste]** et **[Luminosité]**, puis cliquez sur **[Appliquer]** (**[OK]**).

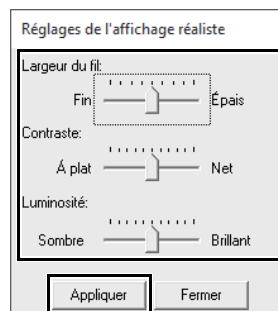

Vérification de la broderie dans le simulateur de point

1 Cliquez sur ces boutons pour afficher une simulation des points.

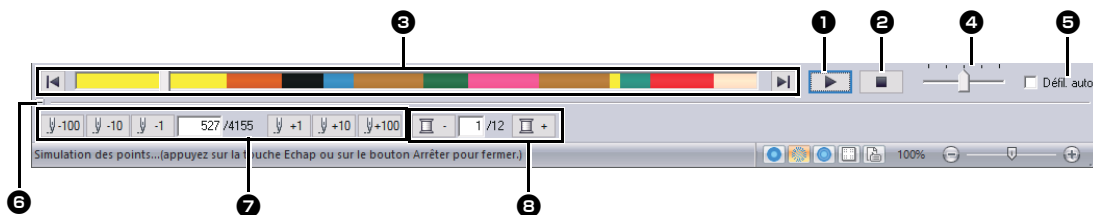

1 Lance la simulation des points. Pendant la simulation des points, ce bouton devient . Vous pouvez cliquer dessus pour interrompre temporairement la simulation.

2 Arrête la simulation et revient à l'écran précédent.

3 Le curseur montre l'emplacement actuel dans la simulation. En outre, le curseur peut être déplacé pour modifier la position de la simulation.

: Revient au début des points et arrête la simulation.

: Avance la simulation jusqu'à la fin des points et l'arrête.

4 Faites glisser le curseur pour régler la vitesse de la simulation.

5 Cochez cette case pour faire défiler automatiquement la simulation du motif lorsqu'il est trop grand pour être complètement affiché.

6 Cliquez ici pour masquer la section inférieure du Simulateur de point. Cliquez sur pour l'afficher de nouveau.

7 Affiche le numéro du point en cours/le nombre total de points.

: Recule la simulation du nombre de points indiqué.

: Avance la simulation du nombre de points indiqué.

8 Affiche le numéro de la couleur en train d'être tracée/le nombre total de couleurs utilisées.

- : Renvoie au début des points pour la couleur de fil en cours ou précédente.

+ : Avance au début des points pour la couleur suivante.



Si le simulateur de point n'apparaît pas au bas de la fenêtre, cliquez sur **[Simulateur de point]** sous l'onglet **[Afficher]**.



- Les outils Zoom et Panoramique peuvent être utilisés pendant qu'une simulation est affichée. Si une autre commande est sélectionnée, la simulation s'arrête.
- Si vous entrez une valeur dans la zone 7 ou 8, la simulation recule/avance pour atteindre l'emplacement indiqué.



- Si vous avez sélectionné un motif après le démarrage de la simulation de point, seul le motif sélectionné est tracé dans la simulation.
- La case **[Défil. auto.]** n'est pas disponible dans Affichage réaliste.

Vérification et modification de l'ordre de broderie

- 1 Cliquez sur l'onglet **[Afficher]**.
- 2 Cliquez sur **[Ordre de broderie]** dans le groupe **[Afficher/masquer]**. Cliquez sur le bouton pour afficher ou masquer l'Ordre de broderie.

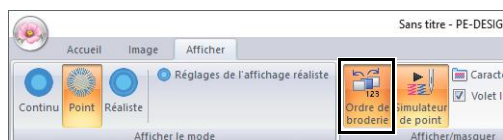

- 3 Cliquez sur  et sur  dans le volet **[Ordre de broderie]**.



Zoom

Cliquez pour agrandir chaque motif pour remplir son cadre.



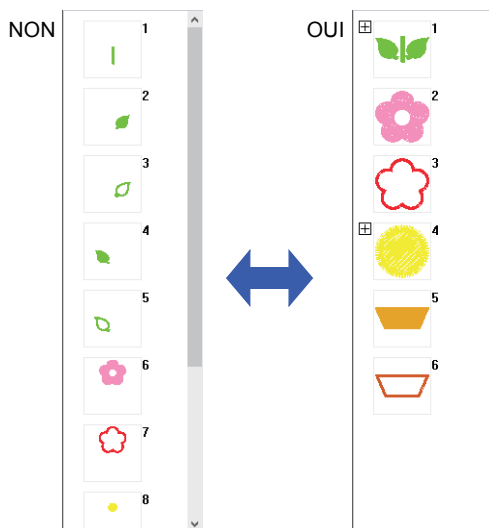

Afficher par ordre de couleur

Cliquez pour afficher dans un seul cadre tous les motifs de même couleur qui seront brodés ensemble.



Si plusieurs motifs de même couleur sont combinés dans un seul cadre,  apparaît à gauche de ce cadre.

Cliquez sur  pour afficher les motifs de même couleur combinés dans des cadres différents.

 apparaît sous le premier cadre et chaque cadre s'affiche avec un sous-nombre suivant le premier, pour indiquer l'ordre de broderie parmi les motifs de même couleur.

Cliquez sur  pour recombinaison tous les motifs de même couleur dans un seul cadre.

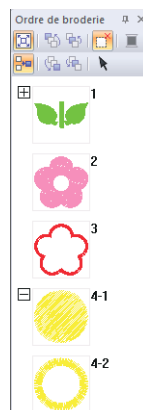

Sélection d'un motif

- 1 Cliquez sur un cadre contenant le motif dans le volet **[Ordre de broderie]**.

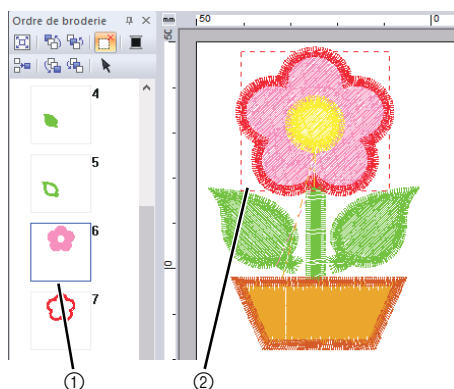

- ① Ligne bleue
- ② Défilé de tirets



Pour sélectionner plusieurs motifs, maintenez la touche **<Maj>** ou **<Ctrl>** enfoncée tout en cliquant sur les cadres des motifs souhaités. En outre, vous pouvez sélectionner plusieurs cadres en faisant glisser votre pointeur sur eux.

- 2 Cliquez sur  dans le volet **[Ordre de broderie]** pour sélectionner le motif dans la Zone de création correspondant au cadre sélectionné dans le volet **[Ordre de broderie]**. Vous pouvez également sélectionner le motif en double-cliquant sur son cadre dans le volet **[Ordre de broderie]**.

■ Édition de l'ordre de broderie

Pour modifier l'ordre de broderie, sélectionnez le cadre contenant le motif, puis faites glisser le cadre jusqu'au nouvel emplacement. Une ligne rouge indiquant la position à laquelle le cadre va être déplacé apparaît.

Le cadre peut également être

déplacé en cliquant sur ,

,  ou  dans le volet [Ordre de broderie].

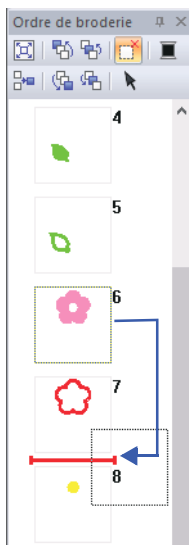

Broder premier

Cliquez pour déplacer le motif sélectionné au début de l'ordre de broderie.



Broder précédent

Cliquez pour faire avancer le motif sélectionné d'une position dans l'ordre de broderie.



Broder suivant

Cliquez pour faire reculer le motif sélectionné d'une position dans l'ordre de broderie.



Broder dernier

Cliquez pour déplacer le motif sélectionné à la fin de l'ordre de broderie.

■ Modification des couleurs

- 1 Sélectionnez un ou plusieurs cadres dans le volet [Ordre de broderie], puis cliquez sur  en haut du volet [Ordre de broderie].
→ Le volet Couleur se place devant les autres volets.
- 2 Cliquez sur la couleur souhaitée dans le volet [Couleur].
▶ « Volet Couleur » à la page 61

■ Modification des caractéristiques de broderie

- 1 Dans le volet [Ordre de broderie], sélectionnez un ou plusieurs cadres contenant un motif autre qu'un motif de point.
→ Le sélecteur du type de broderie pour le cadre sélectionné apparaît.
- 2 Cliquez sur l'onglet [Caractéristiques de broderie].
Si le volet [Caractéristiques de broderie] ne s'affiche pas, cliquez sur l'onglet [Afficher] puis sur [Caractéristiques], puis cliquez sur [Caractéristiques de broderie].
- 3 Modifiez les caractéristiques et le type de broderie.
▶ « Types de point du tracé », « Types de point des parties » à la page 63 et « Spécification des caractéristiques de broderie » à la page 63

■ Afficher/masquer les cadres aux motifs non brodés

Pour plus de détails, reportez-vous à la section « Affichage des cadres aux motifs non brodés » à la page 41.

Vérification des informations de broderie des motifs

Cliquez sur , puis sur **[Propriétés des motifs]**.

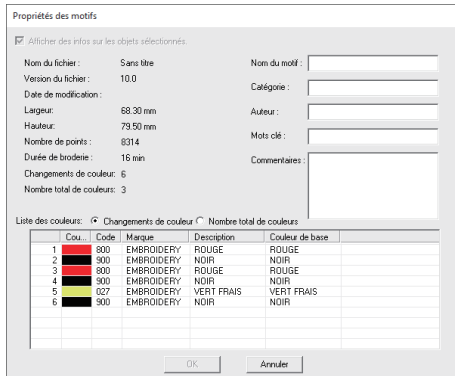
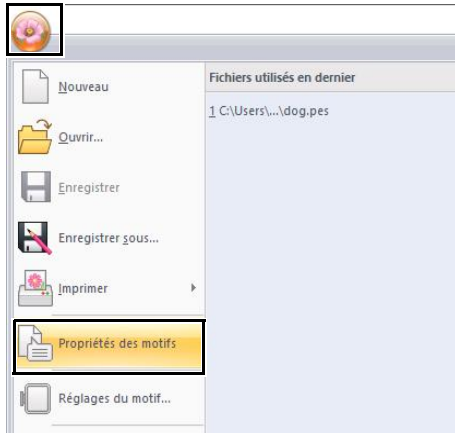

Vous pouvez entrer des commentaires et des informations sur le motif dans un fichier .pes enregistré.



Les informations indiquées dans la liste des couleurs peuvent être changées.

• Changements de couleur

Les informations de couleur de fil pour chaque changement de couleur s'affichent. Vous pouvez ainsi vérifier le nombre total de changements de couleurs de fils.

Liste des couleurs: Changements de couleur Nombre total de couleurs

Cou.	Code	Marque	Description	Couleur de base
1	800	EMBROIDERY	ROUGE	ROUGE
2	900	EMBROIDERY	NOIR	NOIR
3	800	EMBROIDERY	ROUGE	ROUGE
4	900	EMBROIDERY	NOIR	NOIR
5	027	EMBROIDERY	VERT FRAIS	VERT FRAIS
6	900	EMBROIDERY	NOIR	NOIR

• Nombre total de couleurs

Les informations de couleur de fil pour les fils nécessaires s'affichent. Vous pouvez ainsi vérifier le nombre total de couleurs de fils.

Liste des couleurs: Changements de couleur Nombre total de couleurs

Cou.	Code	Marque	Description	Couleur de base
1	800	EMBROIDERY	ROUGE	ROUGE
2	900	EMBROIDERY	NOIR	NOIR
3	027	EMBROIDERY	VERT FRAIS	VERT FRAIS



• Vous pouvez sélectionner et vérifier les propriétés de motifs individuels dans le motif de broderie en choisissant le motif avant d'ouvrir cette boîte de dialogue. Dans ce cas, décochez la case **[Afficher des infos sur les objets sélectionnés.]** pour ouvrir la boîte de dialogue et afficher les propriétés de tous les motifs dans la Zone de création.

• Si **[Taille du tambour]** a été réglé sur un tambour à positions multiples (100 × 172 mm ou 130 × 300 mm), une boîte de dialogue **[Propriétés des motifs]** apparaît montrant les informations de broderie de chaque tambour du motif de la Zone de création.

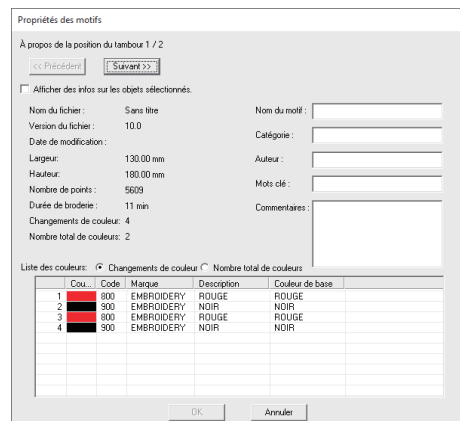

tambour = cadre de broderie

Didacticiel 5 : Création de motifs de broderie à partir d'un fichier d'image vectorielle

Vous pouvez créer un motif de broderie à partir d'une image, comme une photo ou une illustration. Les fichiers d'image WMF, EMF et SVG peuvent être convertis en motifs de broderie.

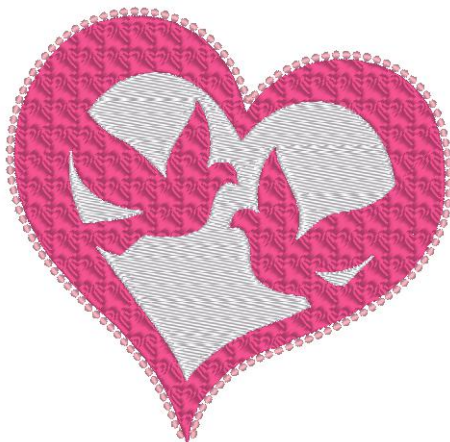

Le fichier exemple pour ce didacticiel se trouve dans : Documents (Mes Documents)\PE-DESIGN PLUS2\Tutorial\Tutorial_5

Étape 1	Importation d'images vectorielles (fichiers SVG)
Étape 2	Affichage des cadres aux motifs non brodés
Étape 3	Décoration de la forme de cœur extérieure

Étape 1 Importation d'images vectorielles (fichiers SVG)

Vous pouvez convertir des données d'image vectorielle de fichiers aux format « .wmf » (métafichier Windows), « .emf » (métafichier amélioré) et « .svg » (graphiques vectoriels évolutifs) en motifs de formes.

- 1 Cliquez sur l'onglet **[Accueil]**.
- 2 Cliquez sur **[Importer des motifs]** dans le groupe **[Importer]**, puis sélectionnez **[d'une image vectorielle]**.

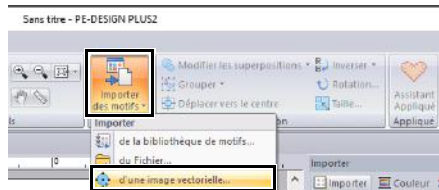

- 3 Sélectionnez le fichier à importer, puis cliquez sur **[Ouvrir]**.
Pour cet exemple, nous importerons **[svg_heart.svg]**.

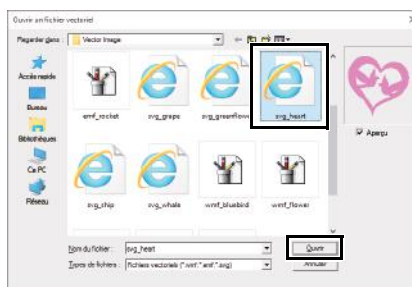

→ L'image s'affiche dans la **[Zone de création]** sous la forme d'un motif de forme.

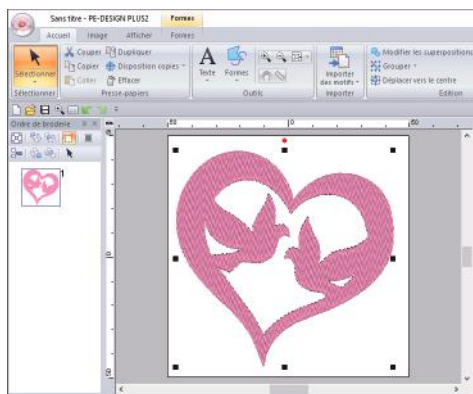

- Les images, le texte, la largeur de la ligne, le dégradé, l'opacité et tout autre style ou caractéristique des graphiques ne seront pas importés. Avec les fichiers aux formats « .emf » et « .svg », les données sont converties tout en conservant les courbes.
- Les données de toutes les couches d'un fichier SVG, indépendamment du fait qu'elles soient affichées ou masquées, seront converties dans le motif de broderie.

Étape 2 Affichage des cadres aux motifs non brodés

- 1 Cliquez sur  dans la barre d'outils en haut du volet [Ordre de broderie].



Masquer les éléments non cousus
Cliquez pour afficher des objets masqués qui ne doivent pas être brodés.

OUI

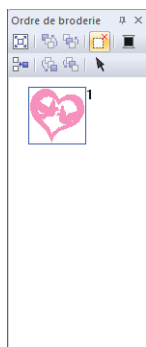

NON

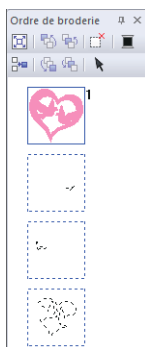

- Les cadres contenant des motifs qui ne sont pas brodés peuvent être affichés ou masqués.
- Par défaut, les cadres contenant des motifs qui ne vont pas être brodés sont masqués.
- Si les cadres contenant des motifs qui ne vont pas être brodés s'affichent, ceux-ci peuvent être sélectionnés et leurs motifs édités.

Étape 3 Décoration de la forme de cœur extérieure

- 1 Sélectionnez la zone colorée de la forme de cœur, puis cliquez sur l'onglet [Formes].

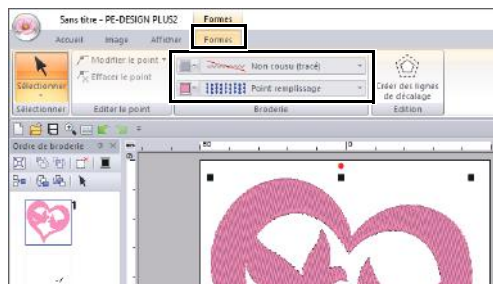

- 2 Spécifiez une couleur et un type de broderie pour chaque forme, comme suit.

Couture de ligne

- **Types de point du tracé :**
Point du motif
- **Couleur des tracés :**
ROSE SAUMON

Broderie des parties

- **Types de point des parties :**
Motif remplis. programmé
- **Couleur des parties :**
ROSE FONCÉ

- 3** Cliquez sur l'onglet [**Caractéristiques de broderie**], puis spécifiez les réglages suivants.

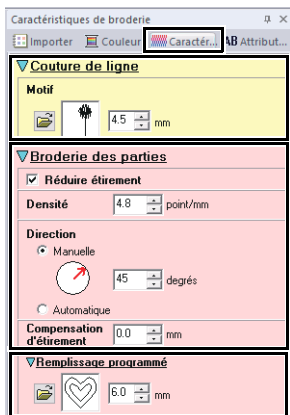

Couture de ligne

- **Type motif :** mot023 
- **Taille du motif :** 4,5 mm

Broderie des parties

- **Réduire étirement :** OUI
- **Densité :** 4,8 point/mm
- **Direction :** Manuelle, 45 degrés
- **Compensation d'étirement :** 0,0 mm

Remplissage programmé

- **Motif de point remplissage :**

pat012 

- **Taille du motif :**
6,0 mm

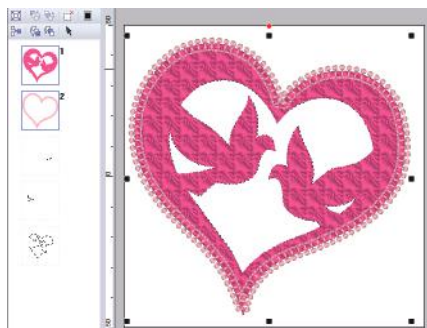

- 4** Dans le volet [**Ordre de broderie**], déplacez le cadre 2 (contour en forme de cœur) vers le haut (au-dessus de la forme de cœur extérieure).

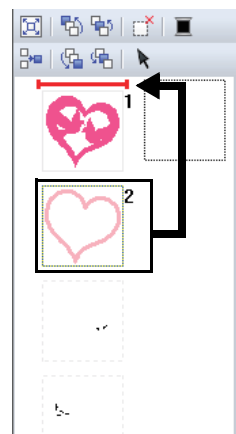

Modifiez à votre convenance les caractéristiques de couture des objets qui ne doivent pas être brodés.

■ Création d'un motif de broderie à l'aide d'images vectorielles tracées avec d'autres applications d'édition d'image

Convertis au format de fichier « .svg », les fichiers d'image vectorielle créés avec d'autres applications disponibles dans le commerce (ex., « .ai » (Adobe Illustrator Artwork) et « .cdr » (CorelDraw file)) peuvent être importés.

Commencez par convertir les fichiers d'images vectorielles au format de fichier WMF, EMF ou SVG à l'aide de vos applications, puis importez-les dans PE-DESIGN PLUS2 en respectant la procédure décrite à la section « Importation d'images vectorielles (WMF/EMF/SVG) ».



Les fichiers d'images matricielles tels que « .bmp » et « .jpg » peuvent être utilisés comme images d'arrière-plan dans PE-DESIGN PLUS2. Vous pouvez également les convertir en motifs de broderie à l'aide de l'assistant Envoyer image au Stitch Wizard.

- Pour plus de détails, reportez-vous à la section « *Création de motifs de broderie à l'aide d'images* » à la page 73.

Ouverture/importation de motifs de broderie

Création d'un nouveau motif de broderie

Cliquez sur , puis sur **[Nouveau]**.

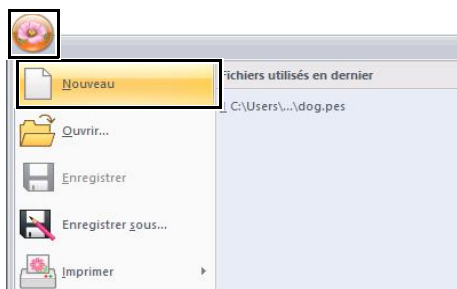

Vous pouvez modifier la taille de la Zone de création.

►► « Spécification des réglages de la zone de création » à la page 32

Ouverture d'un fichier PE-DESIGN PLUS2

1 Cliquez sur , puis sur **[Ouvrir]**.

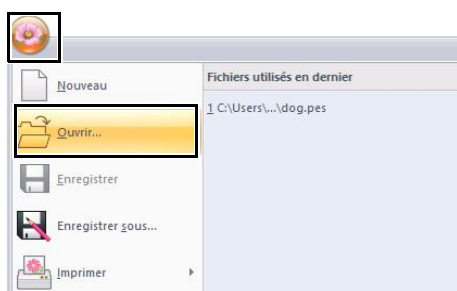

2 Sélectionnez le lecteur, le dossier et le fichier, puis cliquez sur **[Ouvrir]** ou double-cliquez sur l'icône du fichier.

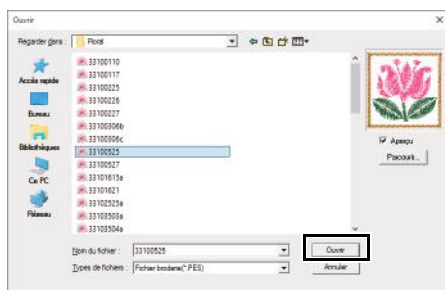

• Pour voir les données dans le dossier sélectionné sous forme de miniatures dans la boîte de dialogue **[Parcourir]**, cliquez sur **[Parcourir]**.

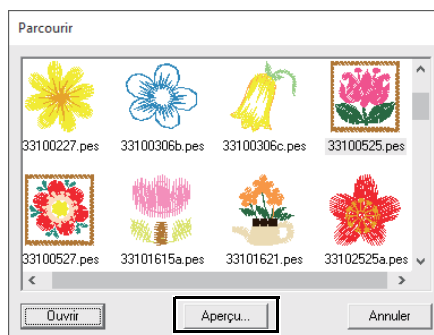

• Pour afficher un motif plus détaillé, sélectionnez un fichier, puis cliquez sur **[Aperçu]**.



• Pour ouvrir le fichier affiché, cliquez sur **[Ouvrir]**.

• Si aucun fichier n'est répertorié, le dossier sélectionné ne contient pas de fichiers .pes. Choisissez un dossier contenant un fichier .pes.

• Si le format du fichier sélectionné n'est pas le format .pes, le message « Format de fichier imprévu » s'affiche dans la fenêtre **[Aperçu]**.



Un fichier peut être ouvert de l'une des manières suivantes.

• Faites glisser le motif de broderie depuis l'Explorateur Windows vers la fenêtre PE-DESIGN PLUS2.

• Double-cliquez sur le fichier de motif de broderie dans l'Explorateur Windows.



Si un fichier .pes créé avec PE-DESIGN 10 ou version antérieure est ouvert avec ce logiciel, le message « Ce fichier sera importé dans une nouvelle zone de création. » s'affiche avant que le motif de broderie ne s'affiche dans la nouvelle Zone de création.

Importation de motifs de broderie

Vous pouvez importer des motifs de broderie du volet **[Importer]**. Pour plus de détails sur le volet **[Importer]**, reportez-vous à la section « *Exemple d'importation de données de broderie* » à la page 13.

■ À partir de la Bibliothèque de motifs

- 1 Cliquez sur l'onglet **[Accueil]**.
- 2 Cliquez sur **[Importer des motifs]** dans le groupe **[Importer]**, puis cliquez sur **[de la bibliothèque de motifs]**.

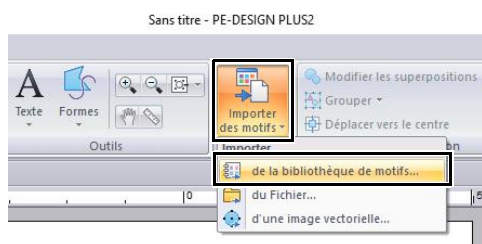

- 3 Dans le sélecteur **[Catégorie]**, choisissez une catégorie pour afficher les données de broderie correspondantes.

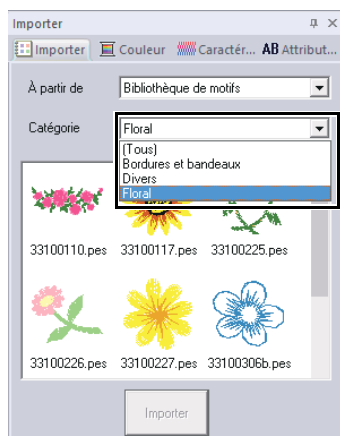

- 4 Sélectionnez l'icône du fichier du motif à importer, puis cliquez sur **[Importer]**.

■ À partir d'un dossier

- 1 Cliquez sur l'onglet **[Accueil]**.
- 2 Cliquez sur **[Importer des motifs]** dans le groupe **[Importer]**, puis cliquez sur **[du Fichier]**.

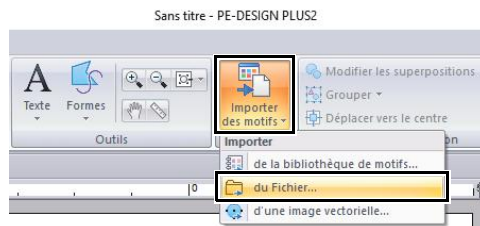

- 3 Cliquez sur .

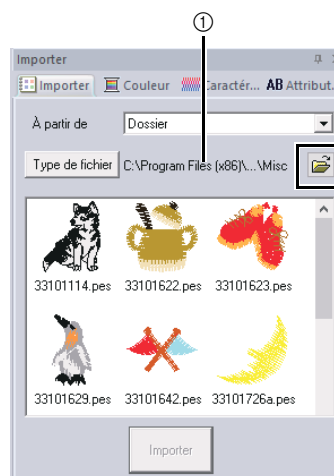

- ① Indique le chemin d'accès au dossier actuellement sélectionné.

- 4 Sélectionnez un dossier, puis cliquez sur **[OK]**.

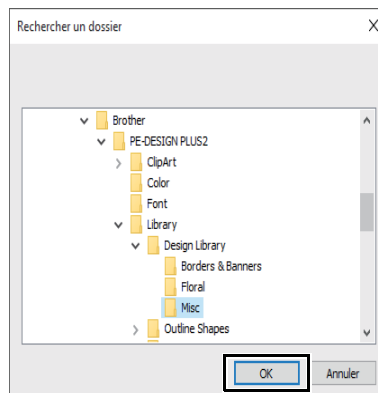

- 5 Cliquez sur **[Type de fichier]** dans le volet **[Importer]**. Sélectionnez les extensions de nom de fichier des données de broderie correspondantes à afficher, puis cliquez sur **[OK]**.

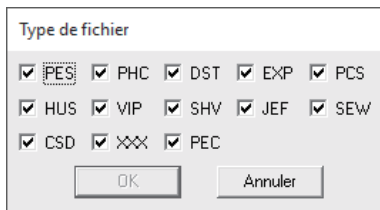

- 6 Sélectionnez l'icône du fichier, puis cliquez sur **[Importer]**.



Lors de l'importation de motifs provenant d'autres fabricants, veillez à choisir un motif qui ne dépasse pas les limites de la Zone de création.



Comme les fichiers .dst ne contiennent pas d'informations sur les couleurs de fils, les couleurs d'un fichier .dst importé peuvent ne pas apparaître comme prévu. Vous pouvez modifier les couleurs de fils en utilisant des fonctions du volet **[Ordre de broderie]**.

- ▶▶ « *Modification des couleurs* » à la page 38
- Lorsque vous importez des fichiers .dst, vous pouvez spécifier le nombre de sauts de points pour la coupure de fil.
 - ▶▶ « *Spécification du nombre de sauts dans un motif de broderie au format DST* » à la page 102

Enregistrement et fermeture

Enregistrement

■ Ecrasement

Cliquez sur , puis sur **[Enregistrer]**.

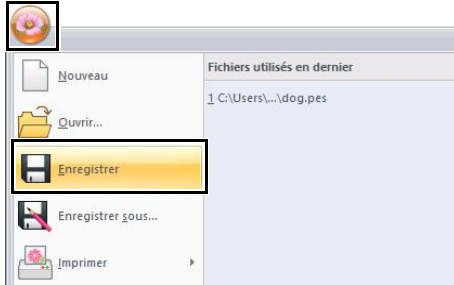

Si aucun nom de fichier n'a été spécifié ou si le fichier est introuvable, la boîte de dialogue **[Enregistrer sous]** s'affiche.

■ Enregistrement sous un nouveau nom

1 Cliquez sur , puis sur **[Enregistrer sous]**.

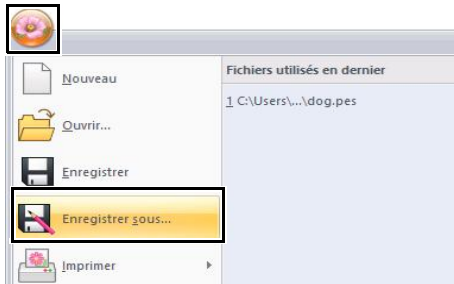

2 Sélectionnez le lecteur et le dossier, puis entrez le nom du fichier.

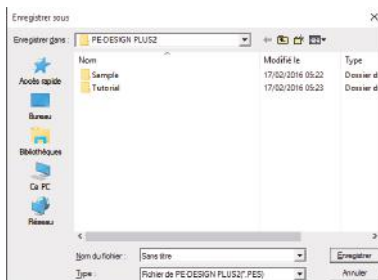

3 Cliquez sur **[Enregistrer]** pour enregistrer les données.

→ Le nouveau nom de fichier s'affiche dans la barre de titre de la fenêtre PE-DESIGN PLUS2.

Fermeture

Cliquez sur , puis sur **[Quitter]**.



Impression

Spécification des réglages d'impression

Avant d'imprimer, il vous faudra peut-être modifier les réglages d'impression des fichiers des motifs de broderie.

- 1 Cliquez sur , puis sur **[Imprimer]**, et ensuite sur **[Configurer imprimante]**.

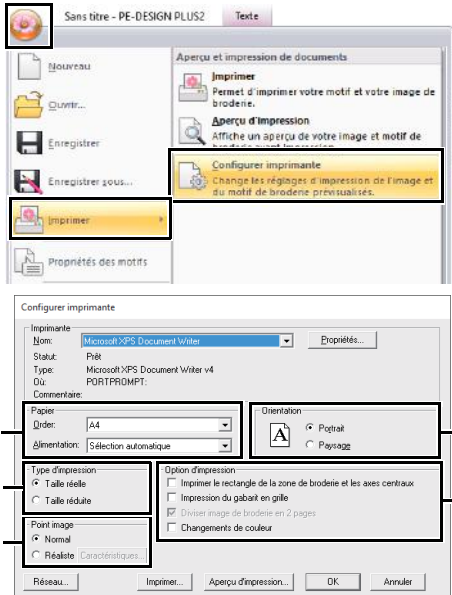

- 1 Spécifiez le format du papier.
- 2 Spécifiez l'orientation du papier.
- 3 **Type d'impression**

Taille réelle :

Sélectionnez cette option pour imprimer le motif à sa taille réelle et les informations de broderie (dimensions du motif de broderie, ordre des couleurs de broderie, nombre de points et position du tambour) sur des pages distinctes.

Taille réduite :

Sélectionnez cette option pour imprimer sur une même page une image miniature et toutes les informations mentionnées ci-dessus.

- 4 **Option d'impression**

Imprimer le rectangle de la zone de broderie et les axes centraux :

Sélectionnez cette option pour imprimer des lignes noires indiquant la zone de broderie et les axes centraux pour les données. (Ce réglage n'est disponible que si **[Taille réelle]** est sélectionné.)





Impression du gabarit en grille :

Cochez cette case pour imprimer les lignes vertes représentant la grille imprimée sur la feuille de broderie fournie avec le tambour. (Ce réglage ne peut pas être sélectionné si **[Tambour utilisateur,]** a été sélectionné comme taille de la Zone de création.)

Diviser image de broderie en 2 pages :

Cochez cette case pour imprimer au format réel et sur du papier au format lettre ou A4 un motif dont la taille est supérieure à celle du papier en le divisant en deux parties et en imprimant chacune d'entre elles sur des pages différentes. (Ce réglage n'est disponible que si **[Taille réelle]** est sélectionné dans la boîte de dialogue **[Configurer imprimante]** et si la Zone de création est définie sur les plus grandes tailles de tambour. Ce réglage n'est pas disponible si une taille **[Tambour utilisateur,]** est sélectionnée.)

Avec cette fonction d'impression

fractionnée,  /  ou  /  s'imprime dans le coin inférieur droit du papier pour indiquer quelle moitié est imprimée.

Changements de couleur :

Cochez cette case pour imprimer les informations relatives au changement de couleur de fil pour le motif. Si cette case n'est pas cochée, les informations sur les fils nécessaires sont imprimées. Vous pouvez ainsi vérifier le nombre total de couleurs de fils.

- 5 **Point image**

Normale :

Sélectionnez cette option pour imprimer le motif sous forme de lignes et de points.

Réaliste :

Sélectionnez cette option pour imprimer une image réaliste du motif. Pour modifier les réglages de l'image réaliste, cliquez sur **[Caractéristiques]**.

►► « *Modification des réglages de l'affichage réaliste* » à la page 35



Si la case **[Diviser image de broderie en 2 pages]** n'est pas cochée et si vous imprimez sur un format de papier plus grand, le motif ne s'imprime pas en deux parties. De même, si vous imprimez sur un format de papier plus petit, le motif risque d'être coupé.

2 Cliquez sur [OK].

- ▶ « Modification de l'affichage du motif de broderie » à la page 35.

Vérification d'une image imprimée

Vous pouvez afficher l'aperçu du contenu de la Zone de création avant l'impression.

Cliquez sur , puis sur [Imprimer] et sur [Aperçu d'impression].

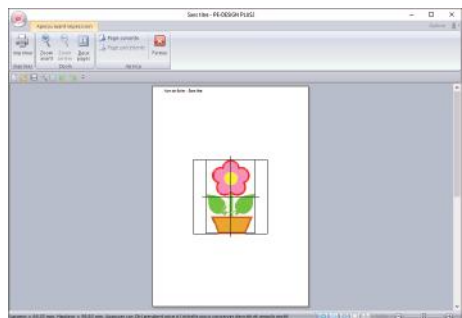
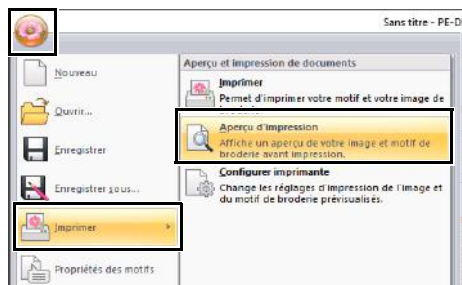

Vous pouvez également afficher l'image d'impression en cliquant sur [Aperçu d'impression] dans la boîte de dialogue [Configurer imprimante].

Impression d'une zone de création avec des informations de broderie

Vous pouvez imprimer la Zone de création avec ses informations de broderie.

1 Cliquez sur , [Imprimer], puis sur [Imprimer].

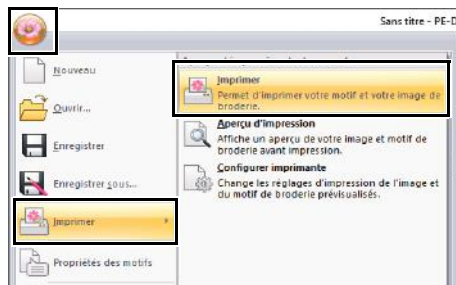

2 Sélectionnez les réglages nécessaires.

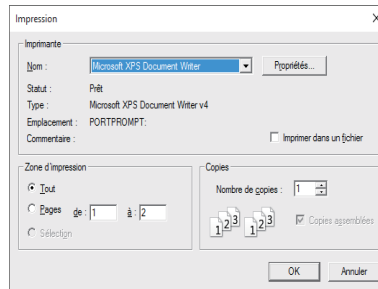

3 Cliquez sur [OK] pour commencer l'impression.

4 Suivez les instructions de l'imprimante pour terminer l'impression.

Tracé de formes et restructuration

Tracé de formes

■ Tracé d'une forme de rectangle ou de cercle

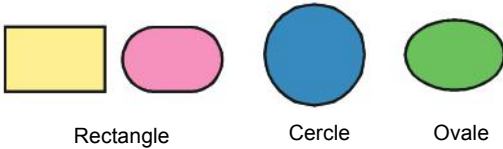

- 1 Cliquez sur l'onglet **[Accueil]**.
- 2 Cliquez sur **[Formes]** dans le groupe **[Outils]**, puis cliquez sur une icône d'outil sous **[Rectangle]/[Cercle]** pour sélectionner l'outil **[Rectangle]/[Cercle]** souhaité.

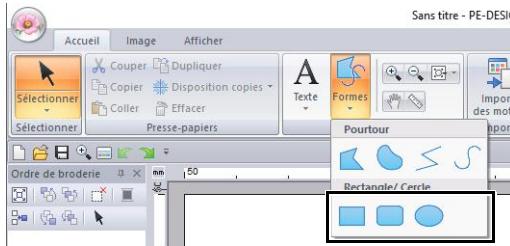

- : Rectangle
- : Rectangle aux coins arrondis
- : Cercle ou ovale



Pour tracer un cercle ou un carré, maintenez la touche **<Maj>** enfoncée tout en faisant glisser le pointeur.

Faites glisser le pointeur dans la Zone de création.

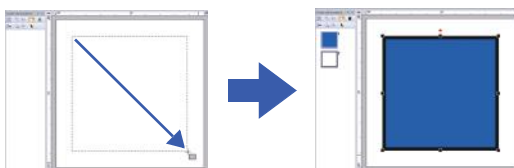

Rectangles aux coins arrondis

- Pour modifier le rayon des coins, cliquez sur le sélecteur **[Rayon des angles]** sous l'onglet **[Pourtour]**. Puis, entrez le rayon de votre choix ou sélectionnez la valeur souhaitée.
- Spécifiez le rayon des coins avant de tracer le rectangle. Il est impossible de modifier le réglage une fois le rectangle tracé.

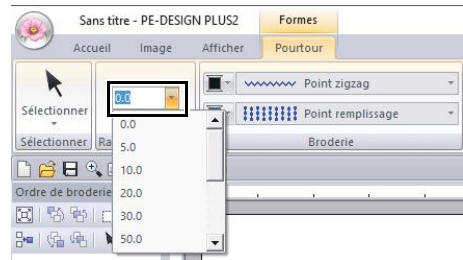

Exemple 1
Rayon des angles :
0,0 mm



Exemple 2
Rayon des angles :
20,0 mm

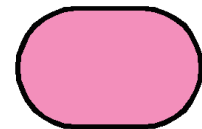



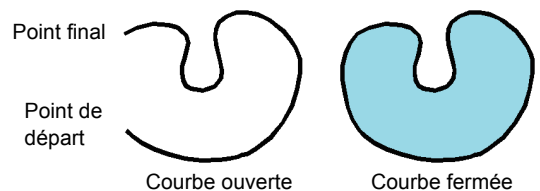
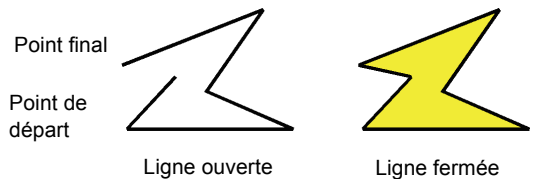

■ Tracé de contours (lignes droites et courbes)

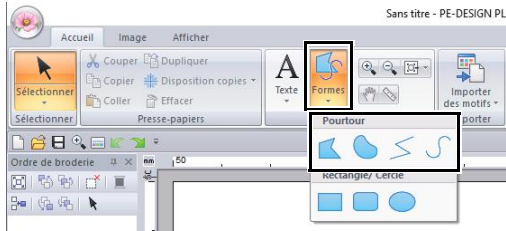

- 1 Cliquez sur l'onglet **[Accueil]**.
- 2 Cliquez sur **[Formes]** dans le groupe **[Outils]**, puis cliquez sur une icône d'outil sous **[Pourtour]** pour sélectionner l'outil Pourtour souhaité.



-  Cliquez sur les points pour tracer une ligne fermée formée de lignes droites. (Touche de raccourci : **<Z>**)
-  Cliquez sur les points pour tracer une courbe fermée. (Touche de raccourci : **<X>**)
-  Cliquez sur les points pour tracer une ligne ouverte formée de lignes droites. (Touche de raccourci : **<Z>**)
-  Cliquez sur les points pour tracer une courbe ouverte. (Touche de raccourci : **<X>**)

- 3 Cliquez dans la Zone de création ou faites glisser le pointeur pour tracer la ligne.



Les touches de raccourci ne sont disponibles qu'après avoir sélectionné un outil Pourtour.

■ Lignes droites/courbes

- 1 Cliquez dans la zone de création pour spécifier le point de départ.
- 2 Cliquez dans la Zone de création pour spécifier le point suivant.

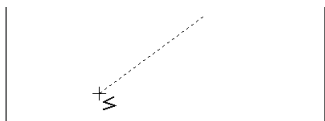

→ Les lignes en pointillés se transforment en lignes continues.



- Pour supprimer le dernier point entré, cliquez dessus avec le bouton droit de la souris ou appuyez sur la touche **<Retour arrière>**.
- L'outil Courbe s'utilise de la même manière.

- 3 Continuez de cliquer pour spécifier chaque point, puis double-cliquez sur le dernier ou appuyez sur la touche **<Entrée>**.

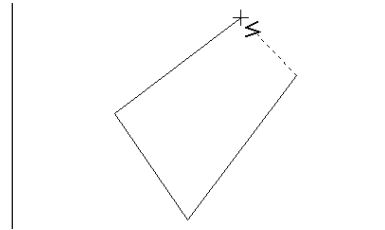

- Vous pouvez passer librement d'un type de ligne à l'autre en cliquant sur un bouton différent ou en appuyant sur la touche de raccourci.
- Lorsque vous tracez une ligne droite, maintenez la touche **<Maj>** enfoncée tout en déplaçant le pointeur pour effectuer un tracé vertical ou horizontal.
- Même après que le motif a été dessiné, vous pouvez modifier les caractéristiques de fin de ligne.
 - ▶▶ « *Modification des attributs de fin de ligne* » à la page 50.
- Même une fois le motif tracé, vous pouvez transformer des lignes droites en courbes et inversement.
 - ▶▶ « *Transformation de lignes droites en courbes ou de courbes en lignes droites* » à la page 52.

■ Modification des attributs de fin de ligne

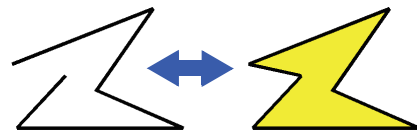

Après avoir sélectionné un motif de forme, cliquez dessus avec le bouton droit de la souris, puis cliquez sur **[Ouvrir]** ou sur **[Fermer]** pour modifier la fin de ligne.

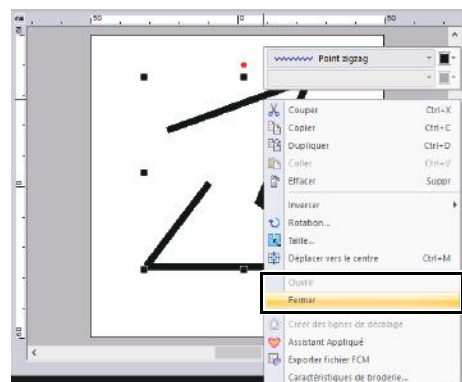

Restructuration de motifs de broderie

Vous pouvez restructurer des motifs en déplaçant, en ajoutant ou en supprimant des points. Lors de la création de motifs de formes, l'emplacement sur lequel vous avez cliqué devient un point.

■ Sélection de points

- 1 Cliquez sur l'onglet **[Accueil]**.
- 2 Cliquez sur **[Sélectionner]** dans le groupe **[Sélectionner]**, puis cliquez sur  pour sélectionner l'outil **[Sélectionner angle]**.

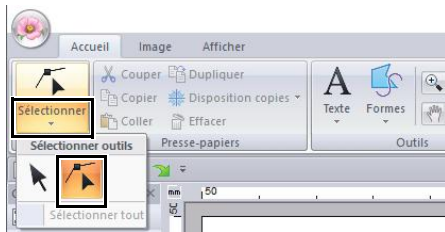

- 3 Cliquez sur le motif de forme.
- 4 Pour sélectionner un seul point, cliquez sur un carré.

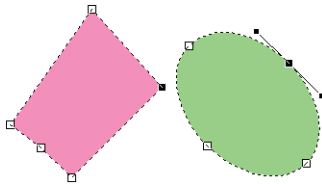

Vous pouvez sélectionner plusieurs points de l'une des manières suivantes.

- Faites glisser le pointeur.
 - Tous les points de la zone sont sélectionnés.
- Maintenez la touche **<Ctrl>** enfoncée pendant que vous cliquez sur les points.
 - Pour désélectionner un point, cliquez dessus.
- Maintenez la touche **<Maj>** enfoncée tout en appuyant sur une touche fléchée pour sélectionner plusieurs points.
- Maintenez la touche **<Ctrl>** enfoncée tout en appuyant sur une touche fléchée pour modifier le point sélectionné.

■ Déplacement de points

- 1 Sélectionnez le point.
- 2 Faites glisser le point jusqu'au nouvel emplacement.

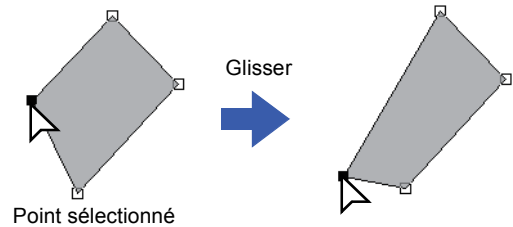

- Pour déplacer le point d'une ligne fracturée, d'une courbe ou de données de point à l'horizontale ou à la verticale, maintenez la touche **<Maj>** enfoncée tout en faisant glisser.
- Vous pouvez également déplacer un point sélectionné à l'aide des touches fléchées.
- Les points de motifs avec incorporation de motif peuvent également être déplacés. Toutefois, les points ne peuvent pas être déplacés pour croiser un contour. Pour effectuer une telle opération, annulez d'abord la fonction d'incorporation de motif.
- Si vous commencez à faire glisser en cliquant à un autre endroit sur le contour du motif, un nouveau point sera inséré ou les points sélectionnés seront désélectionnés.

■ Insertion de points

- 1 Sélectionnez l'outil **[Sélectionner angle]**.
- 2 Cliquez sur le motif de forme.
- 3 Cliquez sur le contour pour ajouter un point.

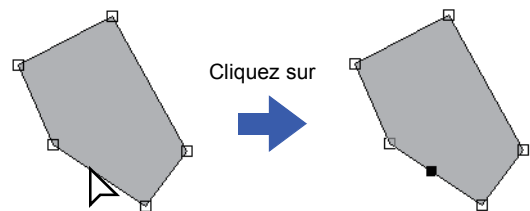

■ Suppression de points

- 1 Sélectionnez le point.
- 2 Cliquez sur l'onglet **[Formes]**.
- 3 Cliquez sur **[Effacer le point]** dans le groupe **[Modifier le point]**. Sinon, appuyez sur la touche **<Suppr>** pour supprimer le point.

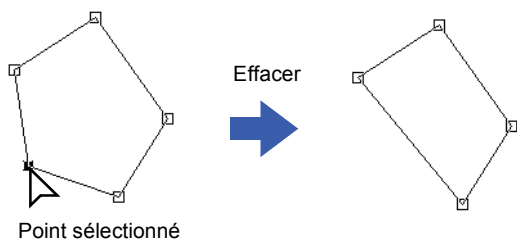
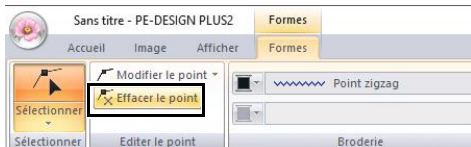

■ Transformation de lignes droites en courbes ou de courbes en lignes droites

- 1 Sélectionnez le point.
- 2 Cliquez sur l'onglet **[Formes]**.
- 3 Cliquez sur **[Modifier le point]** dans le groupe **[Modifier le point]**, puis cliquez sur **[En ligne droite]** ou **[En courbe]**.

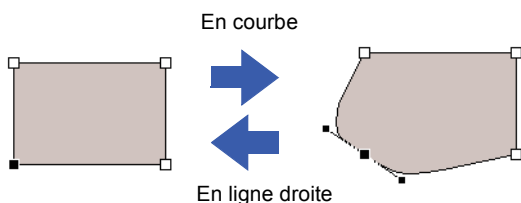
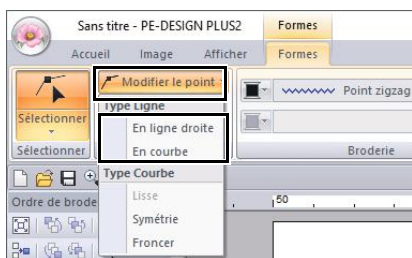

■ Modification du type de courbe

- 1 Sélectionnez un point sur une courbe.
- 2 Cliquez sur l'onglet **[Formes]**.
- 3 Cliquez sur **[Modifier le point]** dans le groupe **[Modifier le point]**, puis cliquez sur **[Lisse]**, **[Symétrie]** ou **[Froncer]**.

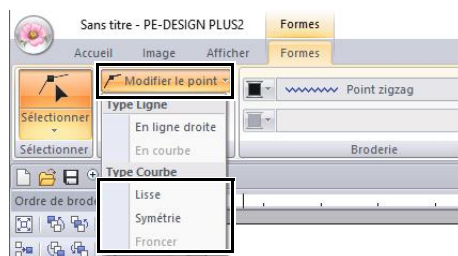

Lisse

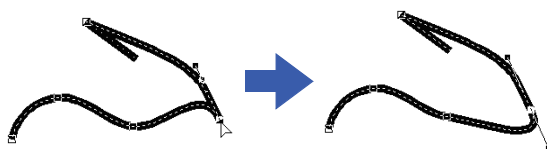

Symétrie

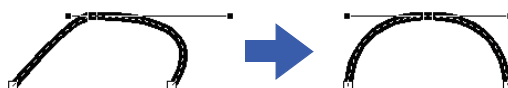

Froncer

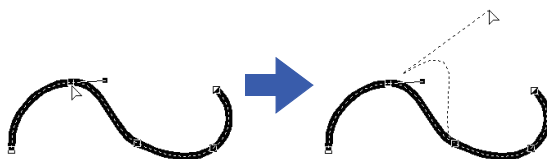

- 4 Faites glisser la poignée noire pleine pour ajuster la forme du tracé.



Vous pouvez modifier la forme en faisant glisser la poignée noire pleine vers un côté ou l'autre du point.

Édition des motifs de broderie

Sélection de motifs

- 1 Cliquez sur l'onglet **[Accueil]**.
- 2 Cliquez sur **[Sélectionner]** dans le groupe **[Sélectionner]**, puis cliquez sur .

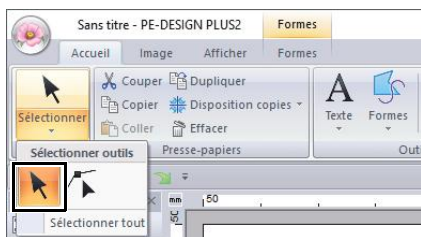

- 3 Cliquez sur le motif.

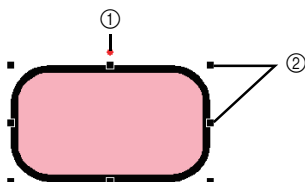

- ① Poignée de rotation
- ② Poignées



La barre d'état indique les dimensions (largeur et hauteur) du motif.

- 4 Pour sélectionner un motif supplémentaire, maintenez la touche **<Ctrl>** enfoncée et cliquez sur l'autre motif.



- Vous pouvez également sélectionner un motif en faisant glisser le pointeur dessus.
- Appuyez sur la touche **<Tab>** pour sélectionner le motif suivant dans l'ordre de leur création.
- Si vous sélectionnez plusieurs motifs, vous pouvez en désélectionner un en maintenant la touche **<Ctrl>** enfoncée tout en cliquant sur le motif.

Sélection de tous les motifs de broderie

- 1 Cliquez sur l'onglet **[Accueil]**.
- 2 Cliquez sur **[Sélectionner]** dans le groupe **[Sélectionner]**, puis cliquez sur **[Sélectionner tout]** pour sélectionner tous les motifs.

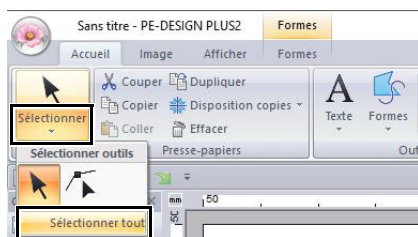

Vous pouvez également sélectionner tous les motifs en appuyant sur les touches de raccourcis **<Ctrl> + <A>**.

Déplacement de motifs

Déplacement manuel

Faites glisser le ou les motifs sélectionnés à l'emplacement souhaité.



- Pour déplacer le motif horizontalement ou verticalement, maintenez la touche **<Maj>** enfoncée tout en le faisant glisser.
- Appuyez sur les flèches pour déplacer le motif sélectionné.
- Si vous maintenez la touche **<Ctrl>** enfoncée et faites glisser le motif, un double du motif est créé à l'emplacement de destination.

Déplacement de motifs de broderie vers le centre

- 1 Sélectionnez le ou les motifs, puis cliquez sur l'onglet **[Accueil]**.
- 2 Cliquez sur **[Déplacer vers le centre]** dans le groupe **[Edition]**.



Redimensionnement de motifs

Redimensionnement manuel

1 Sélectionnez les motifs.

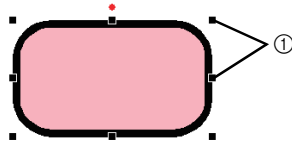

① Poignées

2 Faites glisser la poignée pour régler les motifs sélectionnés sur la taille souhaitée.



- Si vous maintenez enfoncée la touche **<Maj>** tout en déplaçant une poignée, le motif est agrandi ou réduit à partir du centre du motif.
- Lorsque vous faites glisser la poignée, la taille actuelle s'affiche sur la barre d'état.
- Lors du redimensionnement de motifs de points, le nombre de points reste inchangé, entraînant une perte de qualité. Pour conserver la densité et le motif de remplissage du motif de broderie, maintenez la touche **<Ctrl>** enfoncée lors du redimensionnement. Même les motifs de points avec une densité et un motif de point de chute non uniformes peuvent être redimensionnés tout en conservant la densité et le motif de remplissage.

►► « *Agrandissement/Réduction des motifs de points* » à la page 104.

Redimensionnement numérique

1 Sélectionnez le ou les motifs, puis cliquez sur l'onglet **[Accueil]**.

2 Cliquez sur **[Taille]** dans le groupe **[Edition]**.

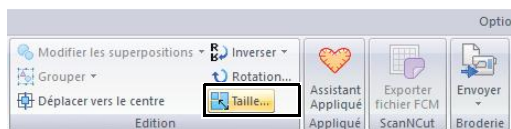

3 Indiquez la taille, puis cliquez sur **[OK]**.

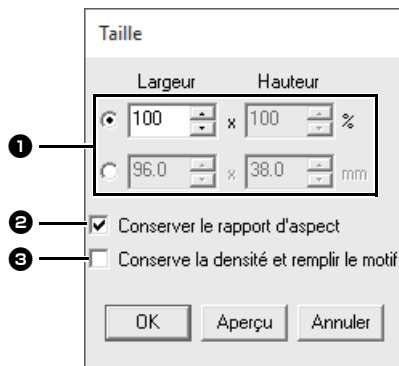

- 1 Précisez si la largeur et la hauteur sont définies en pourcentage (%) ou en millimètres ou pouces (dimensions). Définissez la largeur et la hauteur.
- 2 Pour modifier la largeur et la hauteur de manière proportionnelle, cochez la case **[Conserv. le rapport d'aspect]**.
- 3 Pour redimensionner le motif sélectionné tout en conservant la densité et le motif de remplissage d'origine, cochez la case **[Conserv. la densité et remplir le motif]**.



La case **[Conserv. la densité et remplir le motif]** n'est disponible que si un motif de point est sélectionné.

►► « *Agrandissement/Réduction des motifs de points* » à la page 104

Rotation de motifs

Rotation manuelle

1 Sélectionnez les motifs.

2 Faites glisser la poignée de rotation.

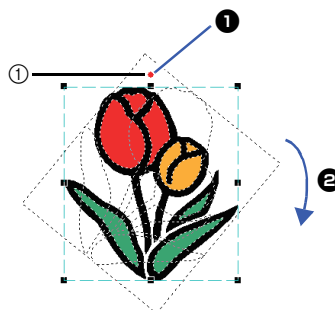

- 1 Le pointeur prend la forme
 - 2 Rotation
- ① Poignée de rotation



Pour faire pivoter le motif par incréments de 15°, maintenez la touche **<Maj>** enfoncée tout en faisant glisser la poignée.

■ Rotation numérique

- 1 Sélectionnez le ou les motifs, puis cliquez sur l'onglet **[Accueil]**.
- 2 Cliquez sur **[Rotation]** dans le groupe **[Edition]**.
- 3 Entrez ou sélectionnez l'angle de rotation. Cliquez sur **[OK]**.

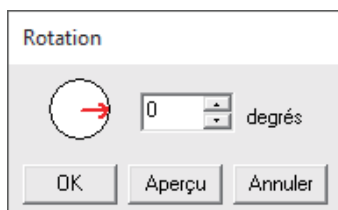
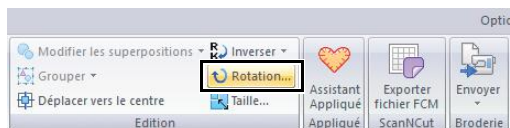

Vous pouvez également sélectionner un angle en faisant glisser dans la boîte de dialogue **[Rotation]**.

Inversion horizontale ou verticale de motifs

- 1 Sélectionnez le ou les motifs, puis cliquez sur l'onglet **[Accueil]**.
- 2 Cliquez sur **[Inverser]** dans le groupe **[Edition]**, puis cliquez sur **[Inverser verticalement]** ou **[Inverser horizontalement]**.

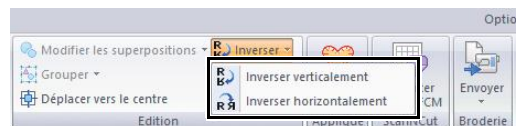

Copies en miroir

Pour plus de détails, reportez-vous à la section « *Utilisation de l'outil de copie en miroir* » à la page 28.

Regroupement/ Dissociation de motifs de broderie

■ Regroupement de motifs

- 1 Sélectionnez plusieurs motifs, puis cliquez sur l'onglet **[Accueil]**.
- 2 Cliquez sur **[Grouper]** dans le groupe **[Edition]**, puis cliquez sur **[Grouper]**.

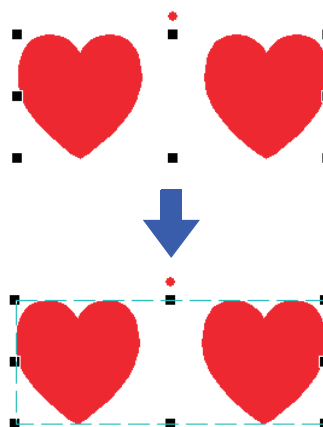

■ Dissociation de motifs

- 1 Sélectionnez des motifs groupés, puis cliquez sur l'onglet **[Accueil]**.
- 2 Cliquez sur **[Grouper]** dans le groupe **[Edition]**, puis cliquez sur **[Séparer]**.



■ Édition individuelle de motifs groupés

Même regroupés, les motifs peuvent être édités individuellement.

- 1 Pour sélectionner un seul motif au sein d'un groupe, maintenez la touche **<Alt>** enfoncée tout en cliquant sur le motif.
- 2 Modifiez le motif.

Incorporation de motif

Si vous incorporez le motif, les points situés dans les zones superposées ne sont pas brodés deux fois.

L'incorporation de motif n'est disponible que si une zone est entièrement intégrée à l'intérieur d'une autre.

Les motifs de broderie créés avec les outils Formes peuvent être sélectionnés afin de définir l'incorporation de motif.



Fonction d'incorporation de motif non sélectionnée



Fonction d'incorporation de motif sélectionnée

- ① Deux broderies
- ② Une seule broderie

- 1 Sélectionnez une paire de motifs, par exemple une étoile incluse dans un pentagone.

Tout en maintenant la touche **<Ctrl>** enfoncée, cliquez sur l'étoile, puis sur le pentagone.



① Valide

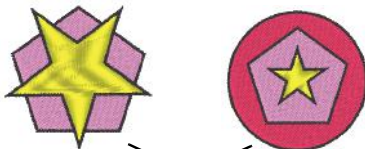

② Non valide



L'incorporation de motif ne peut pas être spécifiée avec les motifs de formes suivants.

- Motifs avec intersection du contour.
- Motifs comportant plusieurs lignes directionnelles de broderie.

- 2 Cliquez sur l'onglet **[Accueil]**.
- 3 Cliquez sur **[Modifier les superpositions]** dans le groupe **[Edition]**, puis cliquez sur **[Incorporer motif]**.

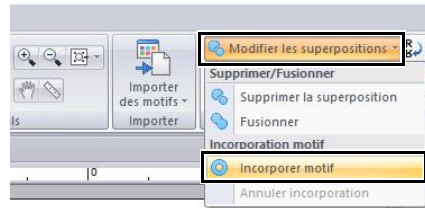

Pour mieux vous rendre compte de l'effet produit par la fonction d'incorporation de motif, prévisualisez les motifs avant et après l'application de l'incorporation de motif.

►► « Affichage des points » à la page 35

■ Annulation de l'incorporation de motif

- 1 Sélectionnez un motif qui a été défini pour l'incorporation de motif.
- 2 Cliquez sur l'onglet **[Accueil]**.
- 3 Cliquez sur **[Modifier les superpositions]** dans le groupe **[Edition]**, puis cliquez sur **[Annuler incorporation]**.

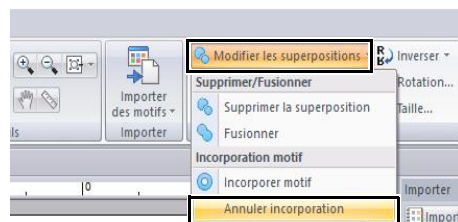

Modification de la forme des motifs superposés

Les motifs de broderie créés à l'aide des outils Formes peuvent être sélectionnés afin de supprimer des chevauchements ou des zones à fusionner.

■ Suppression de la superposition

Il est possible de régler des motifs superposés de sorte que la zone de chevauchement soit supprimée.

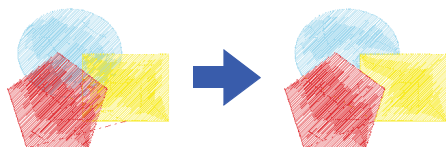

- 1** Tout en maintenant la touche **<Ctrl>** enfoncée, cliquez sur au moins deux motifs qui se chevauchent pour les sélectionner.
- 2** Cliquez sur l'onglet **[Accueil]**.
- 3** Cliquez sur **[Modifier les superpositions]** dans le groupe **[Edition]**, puis cliquez sur **[Supprimer la superposition]**.

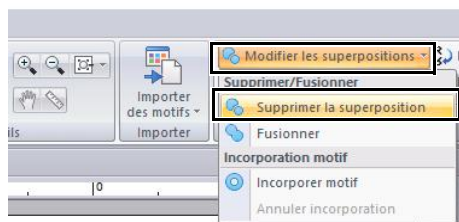

• Superposition partielle

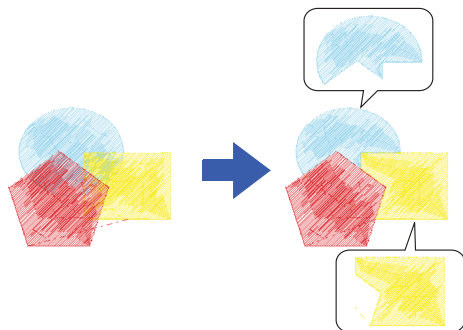

• Fermée

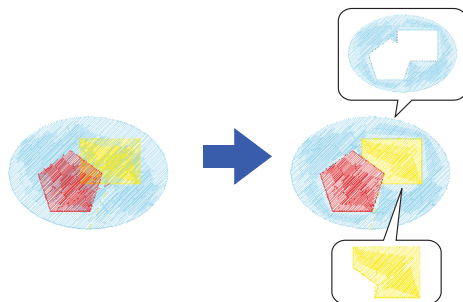

- Premier motif dans l'ordre de broderie
- Deuxième motif dans l'ordre de broderie
- Troisième motif dans l'ordre de broderie

■ Fusion

Il est possible de fusionner des motifs superposés.

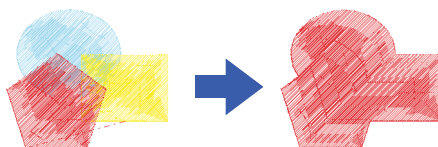

→ La couleur et le type de broderie du dernier motif tracé (motif supérieur) s'appliquent au motif fusionné.

- 1** Tout en maintenant la touche **<Ctrl>** enfoncée, cliquez sur au moins deux motifs qui se chevauchent pour les sélectionner.
- 2** Cliquez sur l'onglet **[Accueil]**.
- 3** Cliquez sur **[Modifier les superpositions]** dans le groupe **[Edition]**, puis cliquez sur **[Fusionner]**.

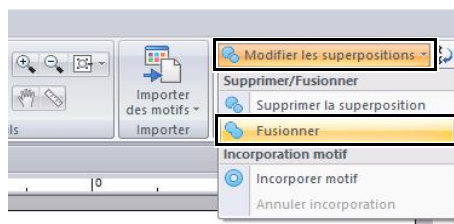

→ Si cela ne peut pas être appliqué aux motifs sélectionnés, un message d'erreur s'affiche.

• Superposition partielle

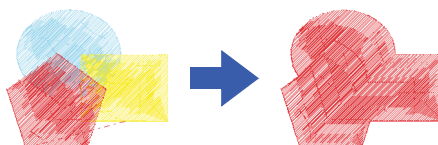

Création d'un motif en décalage

La broderie de lignes dans un motif concentrique peut être créée sur la base de la forme sélectionnée.

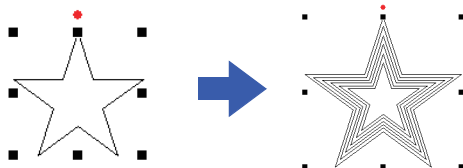

1 Dessinez une forme, puis sélectionnez-la.



Veillez à sélectionner une ligne fermée.

►► « *Modification des attributs de fin de ligne* » à la page 50

2 Cliquez sur l'onglet **[Formes]**.

3 Cliquez sur **[Créer des lignes de décalage]** dans le groupe **[Edition]**.

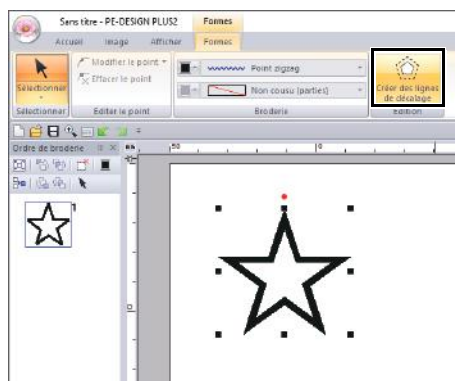

4 Spécifiez les réglages souhaités pour le motif en décalage, puis cliquez sur **[OK]**.

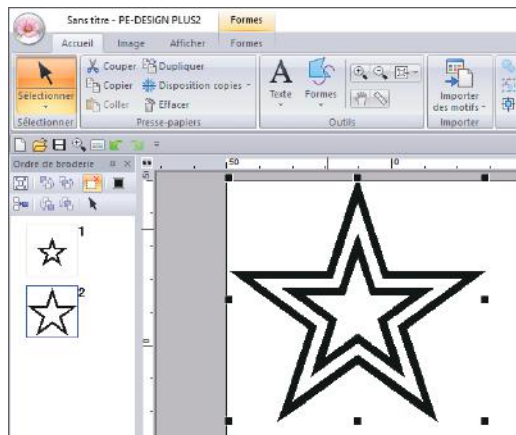

Direction du décalage

Vers l'extérieur

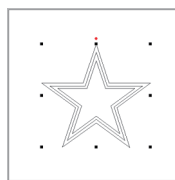

Vers l'intérieur

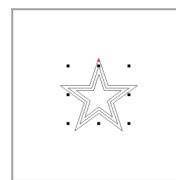

Espacement

1 mm

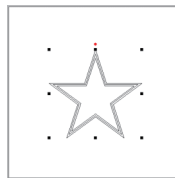

5 mm

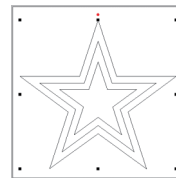

Nombre de lignes de décalage

1 ligne

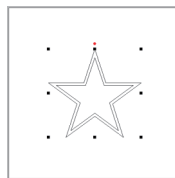

5 lignes

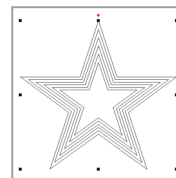

Coins arrondis

Case cochée.

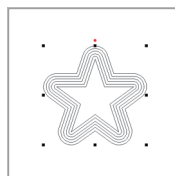

Case décochée.

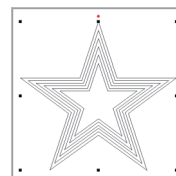

Exportation d'un fichier FCM pour ScanNCut (Machine de découpe Brother)

Un motif de broderie créé peut être exporté sous forme de données au format .fcm afin de pouvoir être découpé à l'aide de la machine de découpe Brother (ScanNCut).

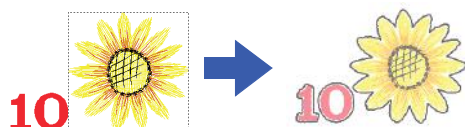

- Le tissu brodé ne peut pas être découpé à l'aide de la machine ScanNCut.
- Il existe des limites d'épaisseur pour les tissus pouvant être découpés par la machine ScanNCut.
- Pour plus de détails, reportez-vous au manuel d'instructions de la machine de découpe Brother (ScanNCut).

- 1 Sélectionnez le ou les motifs, puis cliquez sur l'onglet **[Accueil]**.
- 2 Cliquez sur **[Exporter fichier FCM]** dans le groupe **[ScanNCut]**.

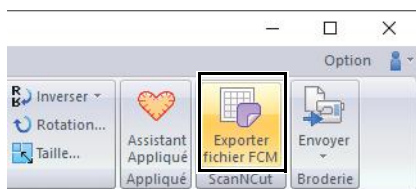

- 3 Spécifiez les réglages souhaités pour la ligne de découpe, puis cliquez sur **[Exporter pour ScanNCut]**.

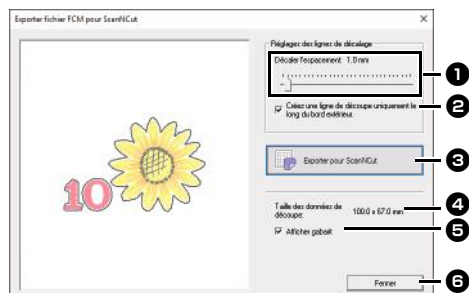

1 Décaler l'espacement

Spécifiez la distance entre le contour du motif et la ligne de découpe.

- Si **[Décaler l'espacement]** est réglé sur 0,0 mm, le contour du motif deviendra la ligne de découpe.

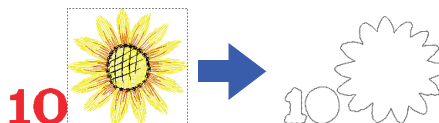

- Si **[Décaler l'espacement]** est réglé sur une valeur autre que 0,0 mm et les lignes de découpe se chevauchent, elles seront fusionnées.

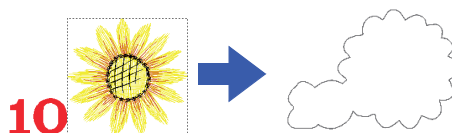

- 2 Cochez cette case pour tracer la ligne de découpe seulement autour du bord externe du motif. Décochez cette case pour tracer aussi des lignes de découpe à l'intérieur du motif.

OUI

NON

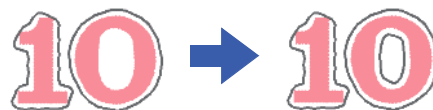

3 Exporter pour ScanNCut

Cliquez sur ce bouton pour afficher la boîte de dialogue **[Exporter fichier FCM]**, dans laquelle vous pouvez spécifier la destination d'enregistrement des fichiers.

4 Taille des données de découpe

Affiche la taille des données de découpe.

5 Afficher gabarit

Cochez cette case pour afficher une image atténuée du motif d'origine.

6 Fermer

Cliquez sur ce bouton pour fermer la boîte de dialogue.



- Si des caractères dans un motif de texte se chevauchent, il seront fusionnés.

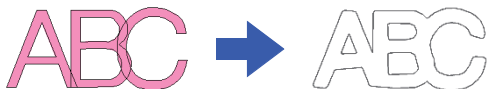

Cependant, si **[Décaler l'espacement]** est réglé sur 0,0 mm, il se peut que les motifs qui se chevauchent ne soient pas fusionnés.

- Les données extrêmement petites ne seront pas exportées.
- La taille maximum pour les données de découpe rentre dans un support de 305 × 305 mm (12 × 12 pouces). Si ce maximum est dépassé, un message d'erreur s'affiche.
- Un maximum de 100 fichiers .fcm peut être créé en même temps dans la boîte de dialogue **[Exporter fichier FCM]**. Si ce maximum est dépassé, un message d'erreur s'affiche.

- 4** Sélectionnez le lecteur et le dossier, puis entrez le nom du fichier.

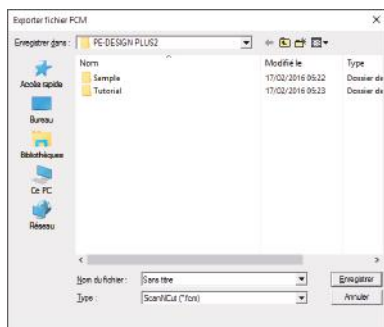

- 5** Cliquez sur **[Enregistrer]** pour enregistrer les données.

Spécification des couleurs de fils et des types de broderie pour les tracés et les parties

Définition de la couleur des fils

Le groupe **[Broderie]** sous l'onglet **[Formes]** vous permet de définir la couleur de fil des formes.

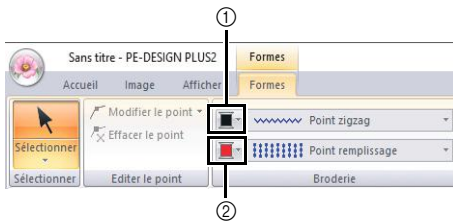

- ① Couleur des tracés
- ② Couleur des parties

Couleur

Cliquez sur le bouton **[Couleur]**, puis sélectionnez la couleur souhaitée dans la liste des couleurs de fils.

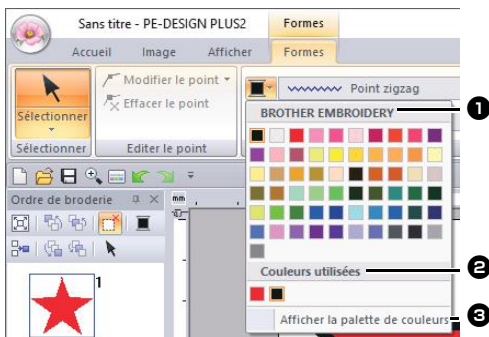

- ① Nom de marque du fil ou tableau des fils utilisateur et sa liste de couleurs de fils : Affiche le nom de marque et son tableau de couleurs de fils pour le motif actuellement sélectionné.
- ② Couleurs utilisées
Affiche toutes les couleurs de fils utilisées dans le motif de broderie.
- ③ Afficher la palette de couleurs
Cliquez pour afficher le volet **[Couleur]**.

Volet Couleur

Mode palette

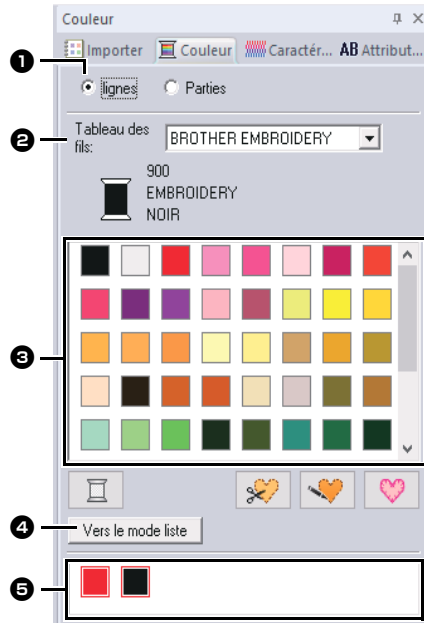

Mode liste

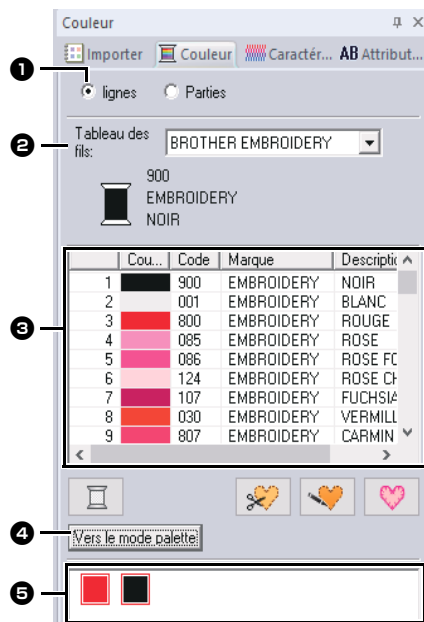

- 1 Sélectionnez le type de point ([**Ligne**] ou [**Zone**]) pour afficher les couleurs correspondantes utilisées.

Ligne

Couleur de la ligne

Zone

Couleur de la partie

- 2 Dans le sélecteur [**Tableau des fils**], choisissez une marque de fil ou le tableau des fils utilisateur.
- 3 Dans la liste des couleurs de fil, sélectionnez la couleur souhaitée.
- 4 Cliquez sur ce bouton pour changer de mode.
- 5 Affiche toutes les couleurs de fils utilisées dans le motif de broderie. Lorsque vous avez sélectionné un motif de broderie, un cadre apparaît autour des couleurs utilisées dans ce motif. Vous pouvez spécifier les mêmes couleurs de fil en les sélectionnant ici.

■ Couleurs spéciales

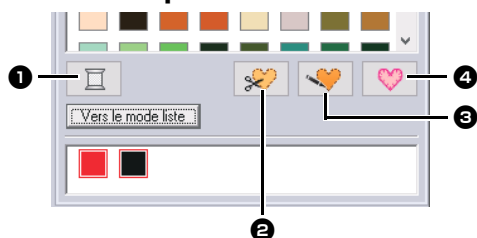

- 1 **NON DEFINI**
Si vous souhaitez pouvoir sélectionner manuellement la couleur d'un motif monochrome, vous pouvez sélectionner [**NON DEFINI**].

Couleurs pour la création d'appliqués :
Vous pouvez créer des appliqués à l'aide des trois couleurs spéciales suivantes.

- 2 **PIÈCE D'APPLIQUÉ**
marque le contour de la partie à couper dans le tissu d'appliqué.
- 3 **POSITION D'APPLIQUÉ**
marque la position sur l'entoilage à l'endroit où l'appliqué doit être cousu.
- 4 **APPLIQUE**
coud l'appliqué sur l'entoilage.



L'Assistant Appliqué permet de créer aisément des appliqués.

►► « Création d'appliqués » à la page 29

Définition du type de broderie

Le groupe [**Broderie**] sous l'onglet [**Formes**] vous permet de définir le type de point.

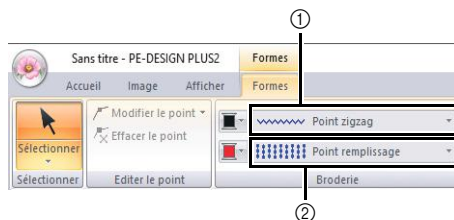

- 1 Sélecteur des types de point du tracé
- 2 Sélecteur des types de point des parties

■ Types de point du tracé

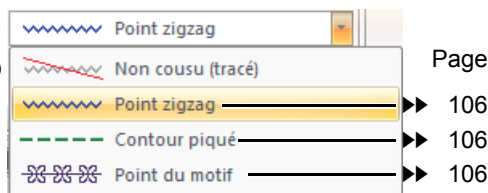

Vous pouvez choisir le type de point des tracés, dans les formes et le texte, dans le sélecteur [**Types de point du tracé**].

Cliquez sur le sélecteur [**Types de point du tracé**], puis sélectionnez le type de point souhaité.

- 1 **Non cousu (tracé)**
Sélectionnez ce réglage pour désactiver la broderie du tracé (le tracé n'est pas cousu).

Types de point des parties

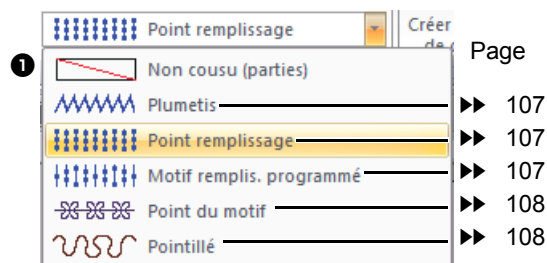

Vous pouvez choisir le type de point des parties, dans les formes et le texte, dans le sélecteur **[Types de point des parties]**.

Cliquez sur le sélecteur **[Types de point des parties]**, puis sélectionnez le type de point souhaité.

→ Les types de point des parties disponibles varient en fonction du motif de forme ou du motif de texte sélectionné.

1 Non cousu (parties)

Sélectionnez ce réglage pour désactiver la broderie des parties (les parties ne sont pas brodées).

- ▶ « Spécification des caractéristiques de broderie » à la page 63 et « Attributs de broderie des parties » à la page 107

Spécification des caractéristiques de broderie

- 1 Sélectionnez un motif de broderie, un outil Formes ou un outil Texte.
- 2 Cliquez sur l'onglet **[Caractéristiques de broderie]**.

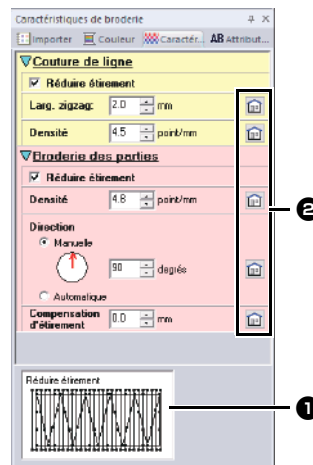

1 Fenêtre d'aperçu

Vous pouvez afficher un aperçu de la broderie après chaque modification des réglages. Si vous déplacez le pointeur sur chaque réglage, vous pouvez en afficher un aperçu.

- 2 Cliquez sur ce bouton pour rétablir les caractéristiques par défaut.



Les caractéristiques de broderie affichées dans la boîte de dialogue dépendent du type de point sélectionné.

- 3 Modifiez les caractéristiques de broderie affichées sous **[Couture de ligne]** ou **[Broderie des parties]**.

→ Les réglages s'appliquent au motif de broderie à chaque fois qu'ils sont modifiés.

- ▶ Pour plus de détails sur les différentes caractéristiques et réglages, reportez-vous aux sections « Attributs de broderie des tracés » à la page 106 et « Attributs de broderie des parties » à la page 107.

Création de motifs de broderie contenant du texte

Didacticiel 6 : Combinaison de textes

Cette section décrit comment importer et éditer deux motifs de texte, puis comment les combiner pour créer un motif de broderie.



Le fichier exemple pour ce didacticiel se trouve dans :
Documents (Mes Documents)\PE-DESIGN PLUS2\Tutorial\Tutorial_6

Étape 1	Saisie de texte
Étape 2	Changement de la couleur du texte et du type de point
Étape 3	Importation du texte transformé

Étape 1 Saisie de texte

- 1 Dans le volet **[Importer]**, choisissez **[Texte]** dans le sélecteur **[À partir de]**, puis **[Polices Serif]** dans le sélecteur **[Catégorie]**.

Sélectionnez **[TN_001.pes]** (Serif 01), puis cliquez sur **[Importer]**.

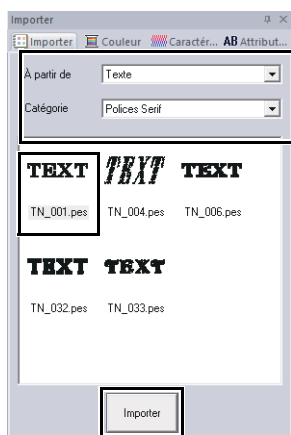

- 2 Cliquez sur l'onglet **[Attributs de texte]**, cliquez dans le champ de texte pour passer en mode de saisie, supprimez le mot « TEXT », tapez « 10 », puis appuyez sur la touche **<Entrée>**.

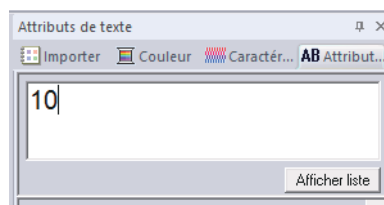

- 3 Sélectionnez le texte « 10 », puis cliquez sur l'onglet du ruban **[Texte]**.

- 4 Cliquez sur la flèche vers le bas à droite du sélecteur **[Taille du texte]** dans le groupe **[Police]**, puis sélectionnez « 30.0 » dans la liste.

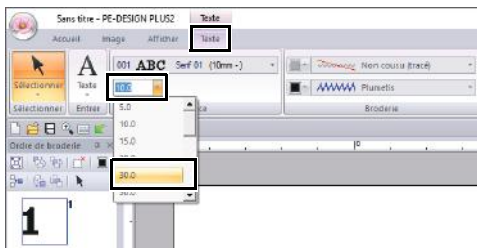

Étape 2 Changement de la couleur du texte et du type de point

- 1 Spécifiez une couleur et un type de broderie pour chaque forme, comme suit.

Couture de ligne

- **Type de point du tracé** : Point zigzag
- **Couleur de la ligne** : OUTREMER

Broderie des parties

- **Types de point des parties** : Plumetis
- **Couleur de la partie** : ROUGE

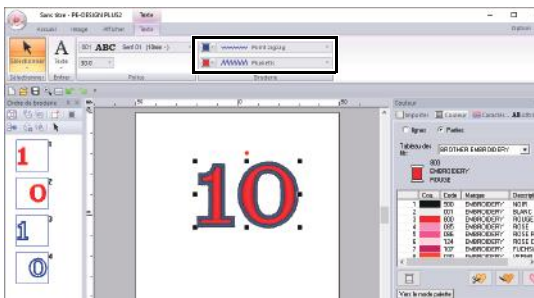

Étape 3 Importation du texte transformé

- 1 Dans le volet **[Importer]**, sélectionnez **[Transformé]** dans le sélecteur **[Catégorie]**. Sélectionnez **[TT_001.pes]** (texte en arc de cercle), cliquez sur **[Importer]**, puis déplacez le texte importé au dessus du « 10 ».

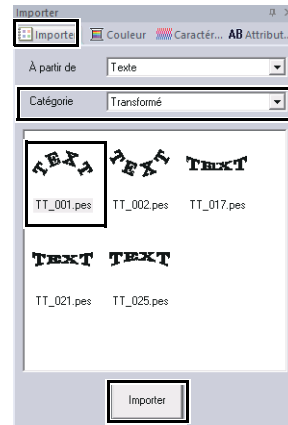

- 2 Cliquez sur l'onglet **[Attributs de texte]**, cliquez dans le champ de texte pour passer en mode de saisie, retapez « TEAM », puis appuyez sur la touche **<Entrée>**.

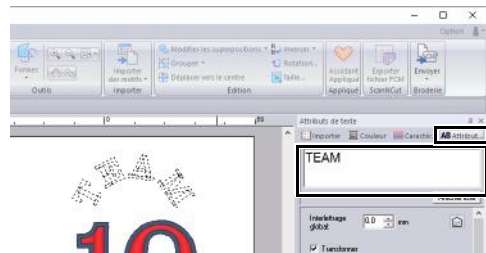

- 3 Sélectionnez le texte « TEAM », puis cliquez sur l'onglet **[Couleur]**. Sélectionnez **[OUTREMER]** comme couleur de partie.
- 4 Sélectionnez le texte « TEAM » à l'aide de l'outil **[Sélectionner]**, maintenez la touche **<Maj>** enfoncée, et faites glisser un point noir dans un coin du motif pour agrandir ce dernier à la taille souhaitée.

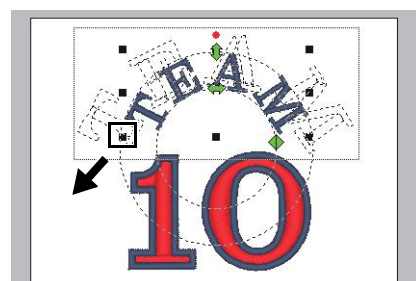

- 5 Faites glisser  pour régler le rayon du cercle sur lequel le texte repose.
Faites glisser le texte pour en régler la position.

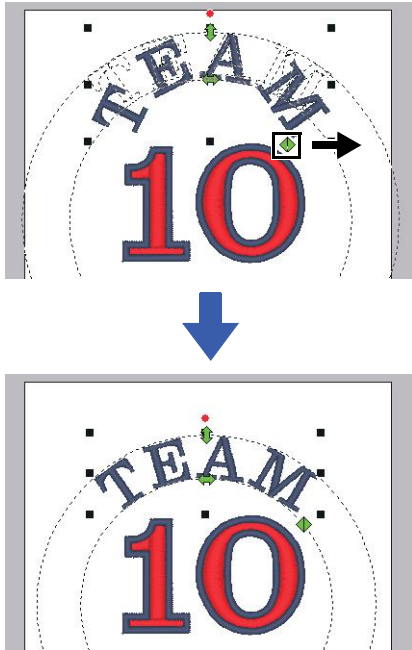

Opérations avancées pour la saisie de texte

Saisie de texte

- 1 Cliquez sur l'onglet **[Accueil]**.
- 2 Cliquez sur **[Texte]** dans le groupe **[Outils]**, puis cliquez sur **A**.

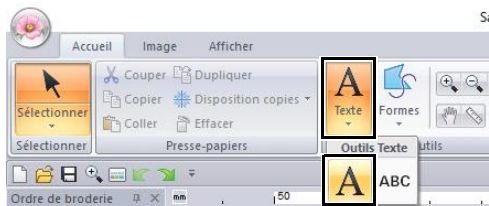

- 3 Au besoin, changez la police, la taille, la couleur et le type de point du texte.
 - ▶▶ « Réglage des caractéristiques de texte » à la page 68 et « Caractéristiques de broderie pour le texte » à la page 70
- 4 Cliquez dans la Zone de création.

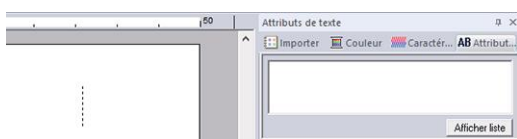

- 5 Saisissez le texte.



- Vous pouvez également entrer des caractères en cliquant dessus dans la table des caractères. Pour l'afficher, cliquez sur **[Afficher liste]** sous le champ de texte. Cette opération est particulièrement utile si vous devez entrer des caractères accentués non disponibles sur votre clavier. Pour masquer la table de caractères, cliquez sur **[Masquer liste]**.

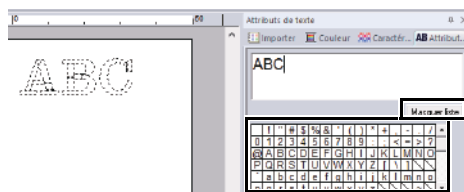

- Maintenez la touche **<Ctrl>** enfoncée et appuyez sur la touche **<Entrée>** pour entrer une nouvelle ligne de texte.

- 6 Appuyez sur la touche **<Entrée>** ou cliquez sur la Zone de création.

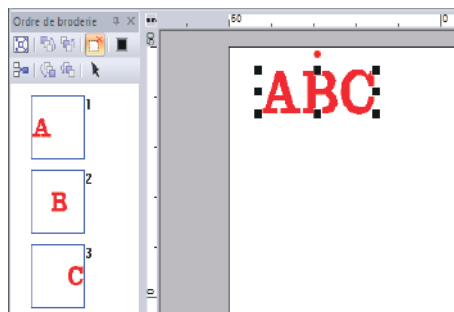

- Si le caractère entré n'est pas disponible avec la police sélectionnée ou si le caractère ne peut pas être converti en motif de broderie, le caractère apparaît sous la forme dans la Zone de création. Le cas échéant, entrez un autre caractère.

Édition du texte saisi

Passez à un des modes d'édition de texte suivants, puis saisissez le texte selon vos besoins en utilisant le curseur qui apparaît à la fin du texte.

■ À l'aide de l'onglet Attributs de texte

- 1 Sélectionnez un seul motif de texte.
- 2 Cliquez sur l'onglet **[Attributs de texte]**, puis cliquez dans le champ de texte.

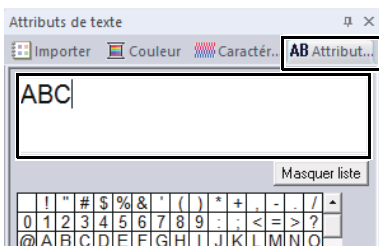

■ À l'aide du clavier

- 1 Sélectionnez un seul motif de texte.
- 2 Appuyez sur une touche de caractère du clavier.

■ À l'aide de l'outil Texte

- 1 Cliquez sur **[Texte]** dans le groupe **[Outils]** de l'onglet **[Accueil]**, puis sélectionnez **A**.

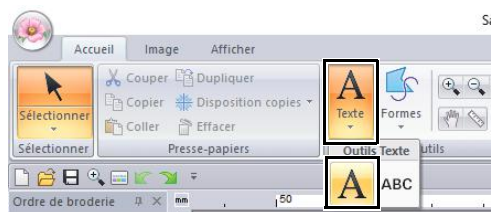

- 2 Cliquez sur un motif de texte à éditer.

Réglage des caractéristiques de texte

Les attributs de texte peuvent être spécifiés à l'aide des sélecteurs **[Police]** et **[Taille du texte]** dans l'onglet **[Texte]**.



L'onglet **[Texte]** apparaît quand un motif de texte ou un outil Texte est sélectionné.

■ Police

Cliquez sur le sélecteur **[Police]**, puis sélectionnez la police souhaitée.

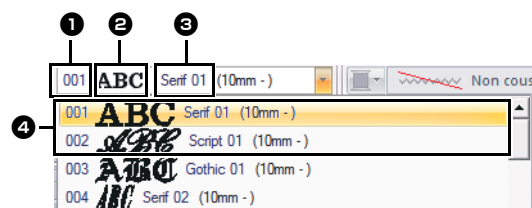

- 1 **Type de police**
Un chiffre identifie les polices intégrées.
- 2 **Échantillon de la police**
Si une seule chaîne de texte est sélectionnée, les polices de la liste s'affichent avec les caractères sélectionnés.
- 3 **Nom de la police**
- 4 **Polices utilisées en dernier**

■ Taille du texte

Cliquez sur le sélecteur **[Taille du texte]**. Saisissez la hauteur désirée et appuyez sur la touche **<Entrée>**, ou sélectionnez la valeur de votre choix.

Les polices intégrées sont répertoriées dans le sélecteur **[Police]** avec la taille minimale recommandée. Nous vous conseillons d'utiliser ces polices à une taille supérieure ou égale à la taille indiquée.

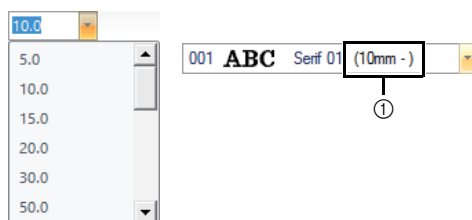

- 1 Taille minimale recommandée

■ Spécification de différentes caractéristiques de texte

- 1 Sélectionnez le texte.
- 2 Cliquez sur l'onglet **[Attributs de texte]**.

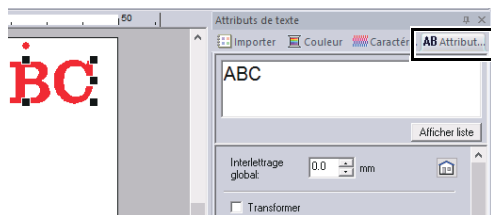

Si le volet **[Attributs de texte]** ne s'affiche pas, cliquez sur l'onglet **[Afficher]** puis sur **[Caractéristiques]**, puis cliquez sur **[Attributs de texte]**.

- 3 Modifiez les attributs de texte.

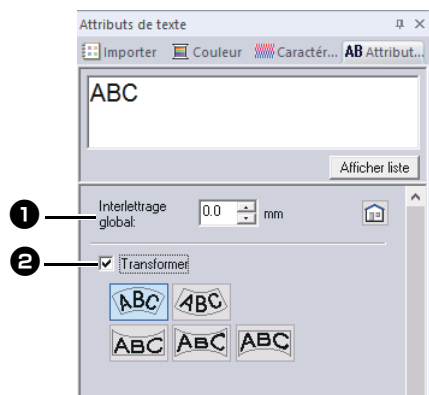

1 Interlettrage global

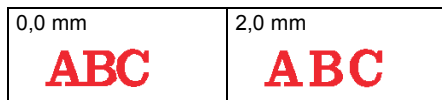

2 Transformer

Reportez-vous à la section qui suit.

■ Transformation de texte



- 1 Sélectionnez le texte.
- 2 Cochez la case **[Transformer]**, puis cliquez sur le bouton de la forme de transformation.

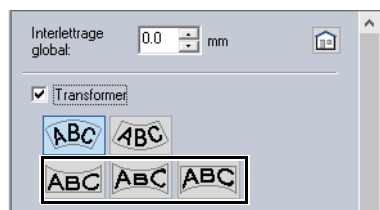

En fonction de la forme sélectionnée, une ligne en pointillés et  apparaissent autour du texte.



Un motif de texte contient des données pour la broderie linéaire ou par zone. C'est pourquoi, si cette commande est sélectionnée et selon la forme de la police, un écart peut apparaître entre la ligne et la partie dans le texte.



- 3 Faites glisser  pour transformer le texte.



-  ne peut être déplacé que verticalement.
- Pour que le texte transformé reprenne sa forme d'origine, décochez la case **[Transformer]**.



Si vous avez sélectionné  à l'étape **2**, les opérations suivantes peuvent également être effectuées.

Faites glisser ,  et  pour transformer le texte.

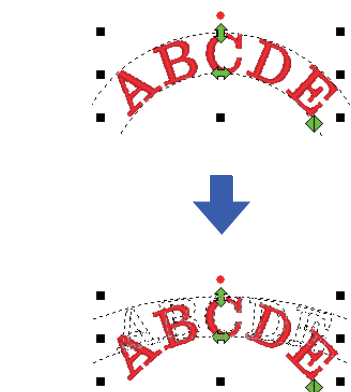
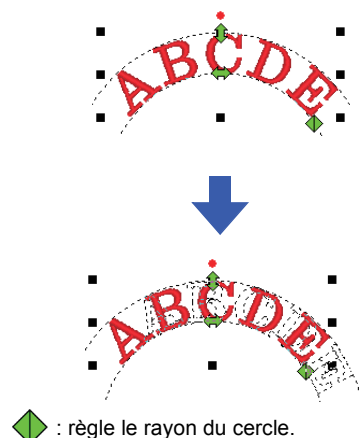
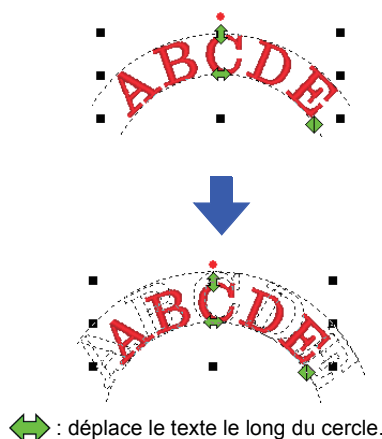

Caractéristiques de broderie pour le texte

Le groupe Broderie de l'onglet Caractéristiques vous permet de régler les caractéristiques de broderie (couleur de fil et type de broderie, contour et zone intérieure activée/désactivée).

Si du texte est sélectionné, les réglages peuvent être spécifiés pour les éléments suivants.

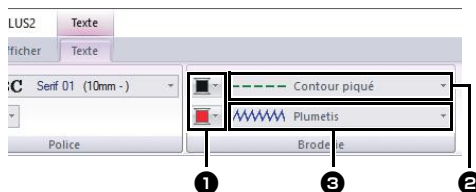

1 Couleur des tracés/Couleur des parties

Règle la couleur de fil pour les contours et les zones intérieures.

►► « *Couleur* » à la page 61

2 Types de point du tracé

Définit le type de point pour les contours. À l'exception des polices intégrées 025 et 029, tous les types de points sont disponibles pour les tracés dans du texte.

►► « *Types de point du tracé* » à la page 62

3 Types de point des parties

Définit le type de point pour une partie intérieure. **[Point plumetis]**, **[Point remplissage]** et **[Motif remplis. programmé]** sont disponibles pour les tracés dans du texte.



►► « *Types de point des parties* » à la page 63



- Les motifs de texte créés à l'aide des polices intégrées 025 et 029 possèdent une partie intérieure. Vous ne pouvez sélectionner la couleur de fil et le type de point que pour la zone.
- Les caractéristiques de broderie peuvent être définies avec la couture arrière du Texte. Pour plus de détails, reportez-vous à la section « *Attributs de broderie des parties* » à la page 107.



- Pour désactiver la broderie du tracé, sélectionnez **[Non cousu (tracé)]** dans le sélecteur **[Types de point du tracé]**.
- Pour désactiver la broderie des parties, sélectionnez **[Non cousu (parties)]** dans le sélecteur **[Types de point des parties]**.
- Le nombre d'effets de broderie possibles varie en fonction de la combinaison de réglages sélectionnée pour la broderie du tracé ou des parties.

	Broderie du tracé spécifiée (Type de couture du contour du texte)	Broderie des parties spécifiée (Type de couture du corps du texte)
	Tout sauf [Non cousu (tracé)]	Tout sauf [Non cousu (parties)]
	[Non cousu (tracé)]	Tout sauf [Non cousu (parties)]
	Tout sauf [Non cousu (tracé)]	[Non cousu (parties)]

Petit texte



Précautions à prendre pour broder des motifs à petit texte.

- ▶▶ « *Lors de la broderie de petites polices* » à la page 72

Saisie de petit texte

- 1 Cliquez sur l'onglet **[Accueil]**.
- 2 Cliquez sur **[Texte]** dans le groupe **[Outils]**, puis cliquez sur **ABC**.

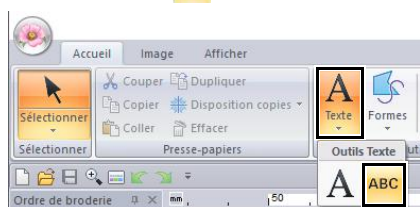

- 3 Entrez le texte de la même manière que du texte normal, en commençant à l'étape 3.
- ▶▶ « *Saisie de texte* » à la page 67



Des exemples de motifs de polices en petit texte sont disponibles dans le volet **[Importer]** lorsque vous choisissez **[Texte]** dans le sélecteur **[À partir de]** et **[Texte court]** dans le sélecteur **[Catégorie]**.

- ▶▶ « *Exemple d'importation de données de broderie* » à la page 13

Édition de petit texte

Vous pouvez sélectionner les caractéristiques de petit texte dans l'onglet **[Texte]**, le volet **[Attributs de texte]** et le volet **[Couleur]**. Lorsque l'outil Petit texte est sélectionné, l'onglet **[Texte]** apparaît comme illustré ci-dessous.



L'onglet **[Texte]** s'affiche lorsqu'un motif à petit texte ou l'outil Petit texte est sélectionné.

Polices Petit texte

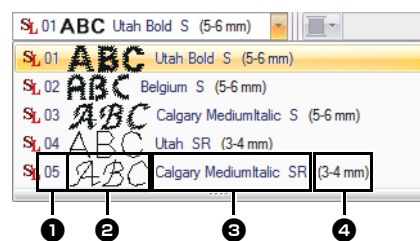

- 1 Numéro de police
- 2 Échantillon de la police
- 3 Nom de la police
- 4 Taille recommandée

- ▶▶ « *Liste des polices* » à la page 110



Seules les polices intégrées spécifiques au petit texte peuvent être utilisées.

- ▶▶ Pour obtenir la liste des polices intégrées spécifiques au petit texte, reportez-vous à la section « *Petit texte* » à la page 111.

Les réglages de toutes les caractéristiques de petit texte, à l'exception de la police, sont spécifiés de la même manière que pour les motifs à texte normal.

Toutefois, avec le petit texte, vous ne pouvez pas spécifier de réglage pour les éléments suivants.

- Broderie type
- Caractéristiques de broderie
- Transformer



Pour éditer un petit texte saisi, sélectionnez le petit texte à l'aide de l'outil **[Sélectionner]**, puis tapez le nouveau texte dans la zone de texte du volet **[Attributs de texte]**. Il existe d'autres façons d'éditer du texte.

►► « *Édition du texte saisi* » à la page 68

■ Lors de la broderie de petites polices

Pour obtenir des résultats optimaux lors de la broderie de motifs comportant des petites polices, observez les recommandations ci-après.

- 1** Réduisez la tension du fil à une tension inférieure à celle utilisée lors de la broderie de motifs normaux.
- 2** Brodez à une vitesse inférieure à celle utilisée lors de la broderie de dessins normaux.
(Pour plus de détails sur le réglage de la tension du fil et de la vitesse de broderie, reportez-vous au manuel d'instructions fourni avec votre machine à broder.)
- 3** Ne coupez pas les sauts de points entre les caractères.
(Pour plus de détails sur le réglage de la machine pour couper le fil, reportez-vous au manuel d'instructions de la machine à broder.)

Création de motifs de broderie à l'aide d'images

Didacticiel 7-1 : Piqûre automatique

Dans cette section, nous allons utiliser la fonction Piqûre automatique pour créer automatiquement un motif de broderie à partir d'une image.

Étape 1	Importation de données d'image dans PE-DESIGN PLUS2
Étape 2	Démarrage de l'assistant Piqûre automatique
Étape 3	Application d'un masque d'image et réglage de sa taille et de sa position
Étape 4	Création d'une bordure à partir du contour de masque et conversion en motif de broderie

Étape 1 Importation de données d'image dans PE-DESIGN PLUS2

- 1 Cliquez sur l'onglet **[Image]**.
- 2 Cliquez sur **[Ouvrir]** dans le groupe **[Image]**, puis cliquez sur **[du Fichier]**.

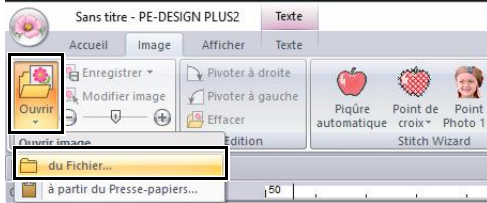

- 3 Double-cliquez sur le dossier **[Documents (Mes Documents)\PE-DESIGN PLUS2\Tutorial\Tutorial_7]** pour l'ouvrir.
- 4 Sélectionnez le fichier **[penguin.bmp]**, puis cliquez sur **[Ouvrir]** ou double-cliquez sur l'icône du fichier.

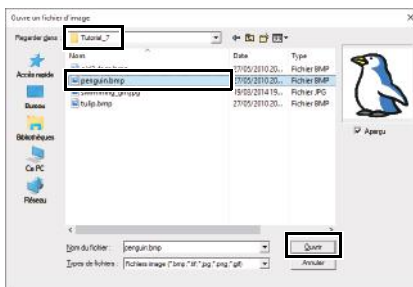

→ L'image apparaît sur l'écran de travail.



- Les images dont les couleurs sont distinctes et peu nombreuses fonctionnent mieux avec la **[Piqûre automatique]**.
- Répétez les étapes **1 à 4** pour sélectionner une autre image. Sinon, l'image peut être remplacée par la boîte de dialogue **[Sélectionner Masque]**.
 - ▶▶ « Boîte de dialogue Sélectionner Masque » à la page 87
- Vous pouvez importer des images à partir du presse-papiers et importer cette image.
 - ▶▶ « Importation et édition de données d'image » à la page 90

Étape 2 Démarrage de l'assistant Piqûre automatique

- 1 Cliquez sur l'onglet **[Image]**.
- 2 Cliquez sur **[Piqûre automatique]** dans le groupe **[Stitch Wizard]**.

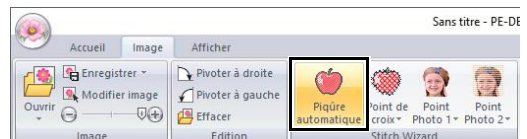

Étape 3 Application d'un masque d'image et réglage de sa taille et de sa position

- 1 Cliquez sur  pour sélectionner le masque circulaire. Faites glisser la poignée pour régler la taille du masque et faites glisser le masque pour en régler la position. Cliquez sur **[Suivant]**.

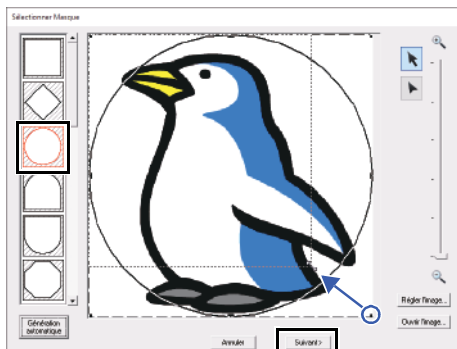

►► « Boîte de dialogue Sélectionner Masque » à la page 87.



Le contour du masque sélectionné ici peut être utilisé comme données de ligne (bordure) dans « Étape 4 Création d'une bordure à partir du contour de masque et conversion en motif de broderie » à la page 74.

- 2 Faites glisser l'image pour en régler l'emplacement d'exportation et la taille. L'arrière-plan blanc indique la zone de broderie dans la Zone de création. Cliquez sur **[Suivant]**.

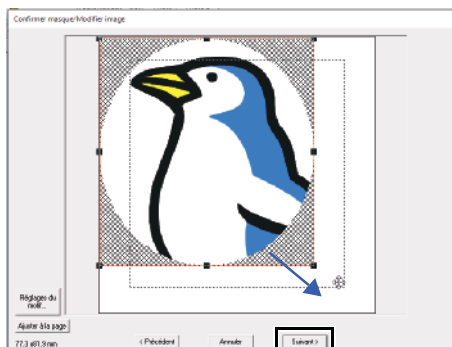

►► « Boîte de dialogue Confirmer masque/Modifier image » à la page 88

Étape 4 Création d'une bordure à partir du contour de masque et conversion en motif de broderie

Cochez la case **[Aj. p. masque]**, vérifiez l'image d'aperçu, puis cliquez sur **[Terminer]**.

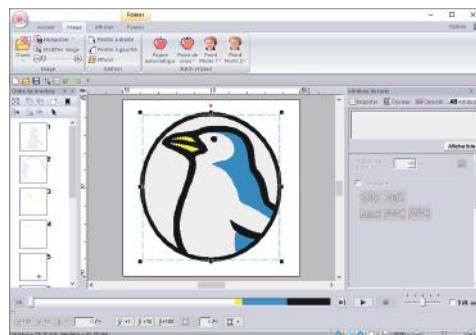
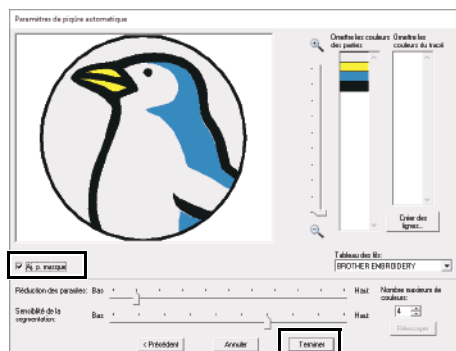

→ L'image est automatiquement masquée et les points sont automatiquement cousus.

Boîte de dialogue Paramètres de piqûre automatique

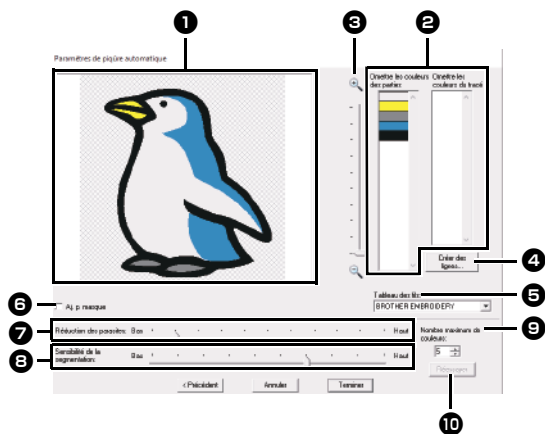

1 Aperçu du résultat

L'image analysée résultante apparaît dans la zone Aperçu du résultat.

2 Omettre les couleurs des parties/ Omettre les couleurs du tracé

Dans les listes [Omettre les couleurs des parties] et [Omettre les couleurs du tracé], cliquez sur les couleurs pour indiquer si elles seront ou non brodées. Vous pouvez choisir si des zones seront brodées ou non en sélectionnant leurs couleurs. Les couleurs barrées sont celles à ne pas broder.



- Pour indiquer si une partie de l'image doit être brodée ou non, cliquez dans la zone Aperçu du résultat ou cliquez dans les listes [Omettre les couleurs des parties] et [Omettre les couleurs du tracé].
- Les zones contenant un motif à hachures en croisillons dans la zone Aperçu du résultat ne sont pas brodées. En outre, les lignes apparaissant sous la forme de pointillés ne sont pas brodées.

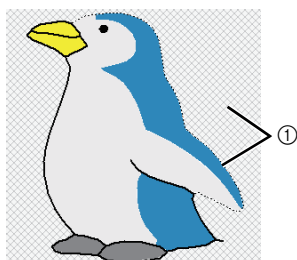

① Ces zones ne seront pas brodées.

3 Zoom

4 Créer des lignes

Cliquez sur ce bouton pour afficher la boîte de dialogue [Sélectionner parties], dans laquelle vous pouvez sélectionner les zones à convertir en lignes.

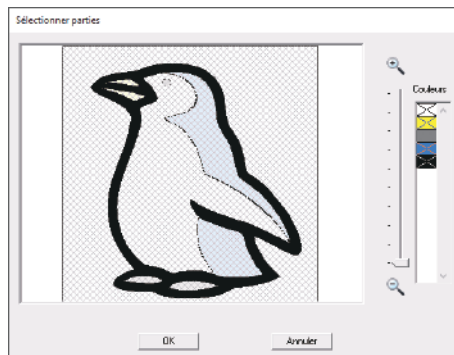

Cliquez sur les zones à convertir en lignes, puis cliquez sur [OK].

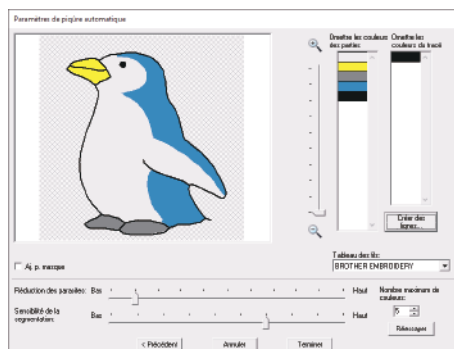

5 Tableau des fils

Sélectionnez le tableau des fils à utiliser.

6 Aj. p. masque

Si cette case est cochée, des données de ligne sont créées à partir du contour de masque.

7 Réduction du bruit

Définit le niveau de bruit (distorsions) supprimé de l'image importée.

8 Sensibilité de la segmentation

Définit la sensibilité pour l'analyse de l'image.

9 Nombre maximum de couleurs

Définit le nombre de couleurs utilisées.

10 Réessayer

Cliquez sur ce bouton pour afficher les résultats des modifications.

Didacticiel 7-2 : Point de croix

Des motifs de broderie en point de croix peuvent être créés à partir d'images.

Étape 1	Importation de données d'image dans PE-DESIGN PLUS2
Étape 2	Démarrage de l'assistant Point de croix

Étape 1 Importation de données d'image dans PE-DESIGN PLUS2

Importation de données d'image.

Sélectionnez le dossier **[Tutorial_7]**, puis choisissez **[tulip.bmp]** comme image.

Pour plus de détails sur l'importation de données d'image, reportez-vous à la section « *Importation de données d'image dans PE-DESIGN PLUS2* » à la page 73.

Étape 2 Démarrage de l'assistant Point de croix

- 1 Cliquez sur l'onglet **[Image]**.
- 2 Cliquez sur **[Point de croix]** dans le groupe **[Stitch Wizard]**, puis cliquez sur **[Couleur]**.

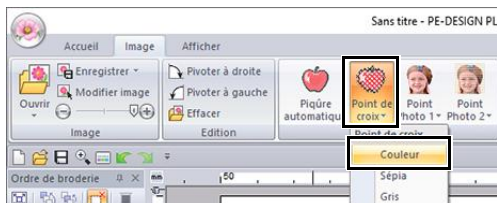

- 3 Cliquez sur **[Suivant]**.

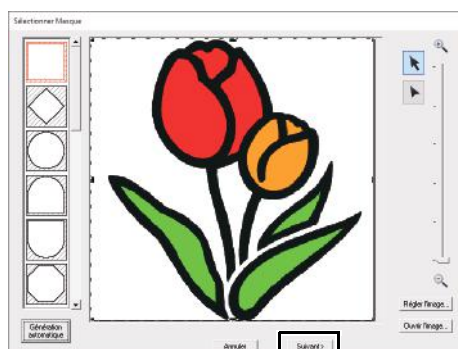

Dans cette boîte de dialogue, vous pouvez appliquer un masque d'image, en régler la taille et éditer sa forme. Pour cet exemple, nous allons simplement passer à l'étape suivante.

- « *Boîte de dialogue Sélectionner Masque* » à la page 87

- 4 Cliquez sur **[Suivant]**.

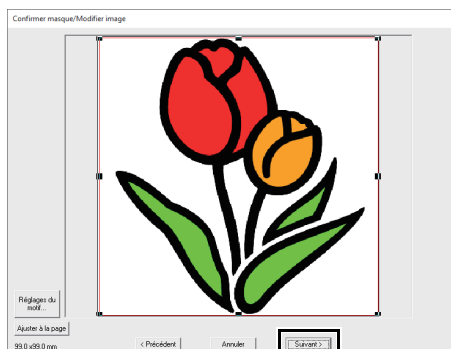

Vous pouvez régler la taille et la position de l'image dans cette boîte de dialogue. Pour cet exemple, nous allons simplement passer à l'étape suivante.

- « *Boîte de dialogue Confirmer masque/Modifier image* » à la page 88

- 5 Cliquez sur **[Suivant]**.

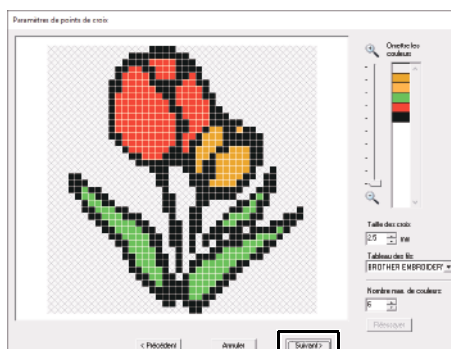

Vous pouvez spécifier la taille des croix et le nombre de couleurs dans cette boîte de dialogue. Pour cet exemple, utilisez les paramètres par défaut.

6 Cliquez sur [Terminer].

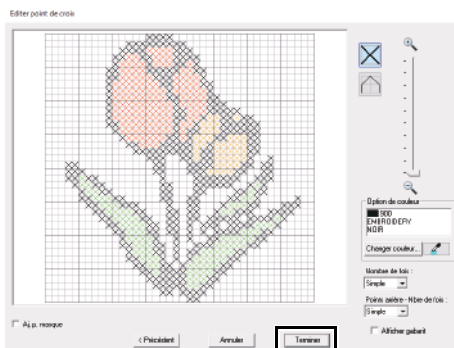

Vous pouvez ajouter, supprimer ou modifier des points et indiquer les couleurs et le nombre de fois qu'un point doit être brodé dans cette boîte de dialogue. Pour cet exemple, utilisez les paramètres par défaut.

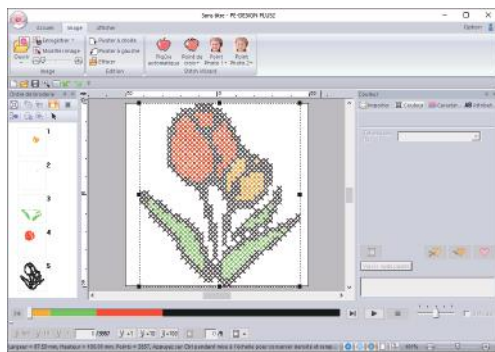

→ L'image est automatiquement masquée et les points sont automatiquement cousus.

Boîte de dialogue Paramètres de points de croix

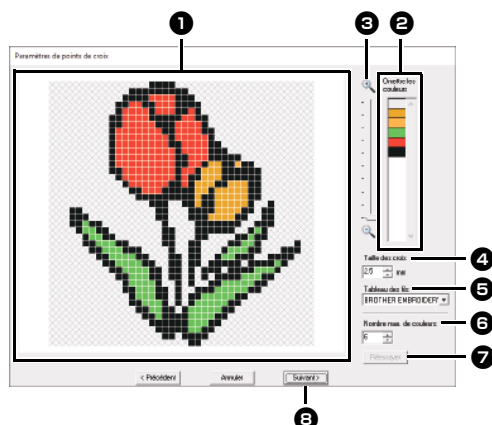

1 Aperçu du résultat

Les zones qui ne sont pas converties en points de croix sont indiquées par un motif à hachures en croisillons.

2 Omettre les couleurs

Dans la liste Omettre les couleurs, cliquez sur les couleurs pour indiquer si elles seront ou non brodées.



- Pour indiquer si une zone de l'image doit être brodée ou non, cliquez dans la zone Aperçu du résultat ou cliquez dans la liste [Omettre les couleurs].
- Les zones contenant un motif à hachures en croisillons dans la zone Aperçu du résultat ne sont pas brodées.

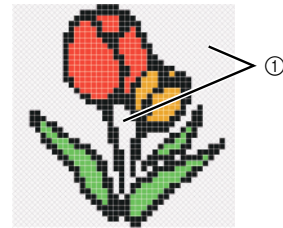

① Ces zones ne seront pas brodées.

3 Zoom

4 Taille des croix

Définit la taille du motif.

5 Tableau des fils

Vous pouvez sélectionner la marque de fil à utiliser dans le motif au point de croix créé.

6 Nombre maximum de couleurs

Définit le nombre de couleurs utilisées dans le motif créé.

7 Réessayer

Cliquez sur ce bouton pour afficher les résultats des modifications.

8 Suivant

Permet de passer à l'étape suivante (boîte de dialogue [Editer point de croix]).

■ Boîte de dialogue Éditer point de croix

Cliquez sur un bouton en (1) pour sélectionner le type de point, sélectionnez une couleur de fil en (2), puis cliquez ou faites glisser le curseur en (3) pour modifier les points.

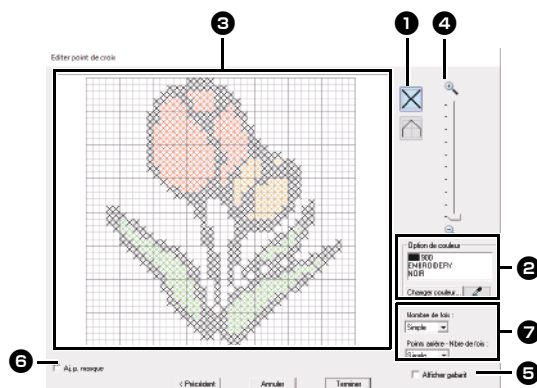

1 Sélection des points

Sélection des points à ajouter/supprimer

(points de croix) : Indique un point de croix à l'intérieur d'une case.

(points arrière) : Indique un point arrière à l'intérieur (ou) ou sur le bord (ou) d'une case.

2 Option de couleur

Pour changer la couleur, cliquez sur **[Changer couleur]** pour afficher la boîte de dialogue **[Couleurs de fils]**, puis cliquez sur la couleur de votre choix. Pour sélectionner la couleur à utiliser pour un point, cliquez sur , puis sur le point à broder dans cette couleur.

3 Édition d'une zone

- ◆ Pour les points de croix
Cliquez sur une case : Ajoute un point.
- ◆ Pour les points arrière
Cliquez sur le bord d'une case : Ajoute un point sur le bord.
Cliquez sur une ligne diagonale dans une case : Ajoute un point sur la diagonale.
- ◆ Pour les points de croix et les points arrière
Faire glisser le pointeur : Ajoute des points consécutifs.
Cliquez avec le bouton droit de la souris/faire glisser en le tenant enfoncé : Supprime un point/supprime des points consécutifs.

4 Zoom

5 Afficher gabarit

Pour afficher l'image importée, cliquez sur **[Afficher gabarit]**.

6 Aj. p. masque

Si cette case est cochée, des données de ligne sont créées à partir du contour de masque.

7 Nombre de fois/Points arrière - Nbre de fois

Pour définir le nombre de fois que chaque point doit être brodé, sélectionnez **[Simple]**, **[Double]** ou **[Triple]**.



Si vous avez cliqué sur **[Précédent]** pour revenir dans la boîte de dialogue **[Paramètres de points de croix]** une fois que les points ont été édités, ces derniers reviennent à leur précédente disposition.

Didacticiel 7-3 : Point photo 1

Grâce à la fonction Point Photo 1, vous pouvez créer des motifs de broderie à partir de photos. Ce type de motif de broderie, créé à partir d'une photo, comporte des points détaillés qui se superposent.

Étape 1	Importation de données de photo dans PE-DESIGN PLUS2
Étape 2	Démarrage de l'assistant Point photo 1
Étape 3	Application d'un masque d'image et réglage de sa taille et de sa position
Étape 4	Sélection des couleurs de fil appropriées et création d'un motif de broderie

Étape 1 Importation de données de photo dans PE-DESIGN PLUS2

Importation de données d'image.

Sélectionnez le dossier **[Tutorial_7]**, puis choisissez **[swimming_girl.jpg]** comme image.

Pour plus de détails sur l'importation de données d'image, reportez-vous à la section « *Importation de données d'image dans PE-DESIGN PLUS2* » à la page 73.

Étape 2 Démarrage de l'assistant Point photo 1

- 1 Cliquez sur l'onglet **[Image]**.
- 2 Cliquez sur **[Point Photo 1]** dans le groupe **[Stitch Wizard]**, puis cliquez sur **[Couleur]**.

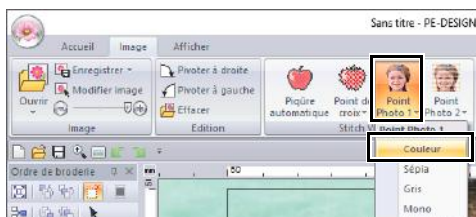

- **[Point Photo 1]** permet de créer un motif de broderie en couleur (Couleur), en sépia (Sépia), en niveaux de gris (Gris) ou en monochrome (Mono). Pour cet exemple, sélectionnez **[Couleur]**.
- Création d'un splendide motif de broderie à partir d'une photo
 - Les types de photos suivants ne conviennent pas à la création de motifs de broderie.
 - ◆ Photos dont le sujet est petit (photos de rassemblement)
 - ◆ Photos dont le sujet est sombre, comme les photos prises à l'intérieur ou à contre-jour
 - Une image avec une largeur et une hauteur comprises entre 300 et 500 points convient.

Étape 3 Application d'un masque d'image et réglage de sa taille et de sa position

- 1 Faites glisser les poignées pour régler la forme du masque. Faites glisser le masque pour en régler la position.



- 2 Puis cliquez sur **[Suivant]**.
- 3 Cliquez sur **[Réglages du motif]**.



- 4 Sélectionnez **[Taille du tambour]** et choisissez une taille de Zone de création de 100 × 100 mm dans le sélecteur. Cliquez ensuite sur **[OK]**.

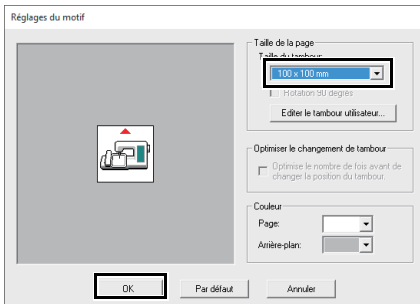

tambour = cadre de broderie

- 5 Cliquez sur **[Ajuster à la page]** pour modifier la taille de finition finale.



- « Boîte de dialogue Confirmer masque/Modifier image » à la page 88 et « Boîte de dialogue Balance des gris/Modifier image » à la page 89



- La taille du motif de broderie apparaît dans le coin inférieur gauche de la boîte de dialogue. L'utilisateur peut modifier la taille comme il le désire sur cet écran.
- Voici la taille minimale des motifs de broderie acceptés :
 - ♦ Visage uniquement : 100 × 100 mm
 - ♦ Tête et visage : 130 × 180 mm

- 6 Vérifiez l'aperçu de la zone à convertir, puis cliquez sur **[Suivant]**.

Étape 4 Sélection des couleurs de fil appropriées et création d'un motif de broderie



À ce stade, vous pouvez terminer le motif de broderie en cliquant sur **[Terminer]**. Cette section décrit toutefois comment améliorer la broderie à partir d'une photo en changeant divers réglages.

- 1 À partir du sélecteur **[Tableau des fils]**, sélectionnez **[Brother Chart (Photo Stitch)]**. Dans le sélecteur **[Nombre maximum de couleurs]**, indiquez « 20 ». Cliquez sur **[Aperçu de la mise à jour]**.

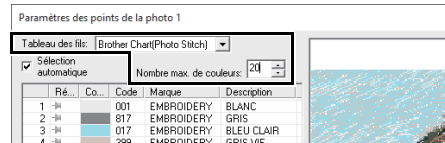

- 2 Faites glisser le curseur **[Luminosité]** d'une position vers la gauche, et le curseur **[Contraste]** de deux positions vers la droite. Cliquez sur **[Aperçu de la mise à jour]**.

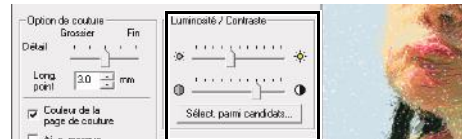

Effectuez les réglages nécessaires, en fonction de l'image. Si le réglage de la teinte est difficile, cliquez sur **[Sélect. parmi candidats]**.

- « Sélect. parmi candidats » à la page 82.

3 Tout en consultant l'aperçu à droite, sélectionnez dans la liste les couleurs les plus couramment utilisées (bleu clair (light blue) pour l'arrière-plan) et les couleurs les plus caractéristiques (rose foncé (deep rose) pour les lèvres), puis cliquez sur **[Réserver]**.

→ Pour cet exemple, quatre couleurs (brun crème (cream brown), bleu clair (light blue), rose saumon (salmon pink) et rose foncé (deep rose)) sont réservées.

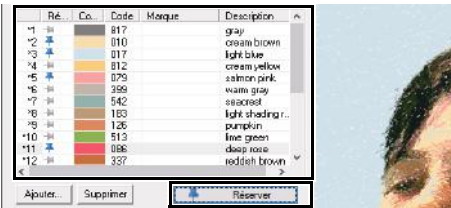

4 Dans le sélecteur **[Nombre maximum de couleurs]**, indiquez « 10 », puis cliquez sur **[Aperçu de la mise à jour]**.

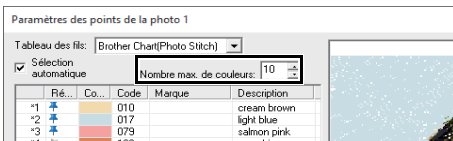

5 Cliquez sur **[Terminer]**.

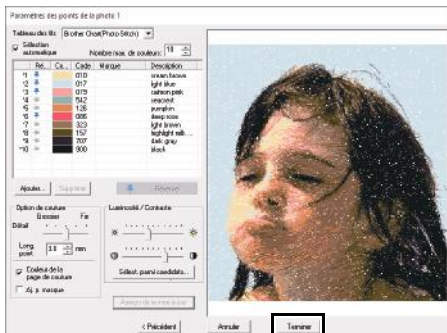

→ L'image est automatiquement masquée.



Si le motif de broderie créé comporte des couleurs que vous ne souhaitez pas faire ressortir (par exemple, du gris sur le visage), modifiez l'ordre de broderie dans le volet **[Ordre de broderie]** de sorte que cette couleur indésirable soit brodée avant toutes les autres.

►► « *Modification des couleurs* » à la page 38.

Conseils pour de meilleurs résultats

Si les couleurs de fils réelles diffèrent de celles qui s'affichent à l'écran, les résultats de la broderie en seront considérablement affectés.

[Brother Chart (Photo Stitch)] est un tableau de fils se basant sur les couleurs de fils de broderie et les couleurs chair de Brother, et a été ajusté pour tenir compte de la différence entre les couleurs de fils à l'écran et les couleurs réelles. Les couleurs peuvent toutefois apparaître différemment selon votre environnement d'exploitation.

Si les couleurs de fils à l'écran diffèrent des couleurs de fils réelles, utilisez les listes des couleurs de fils utilisateur et ajustez les couleurs de fils afin d'obtenir de meilleurs résultats.

►► « *Édition des tableaux des fils utilisateur* » à la page 99

Boîte de dialogue Paramètres des points de la photo 1

Avec Couleur, Sépia ou Gris

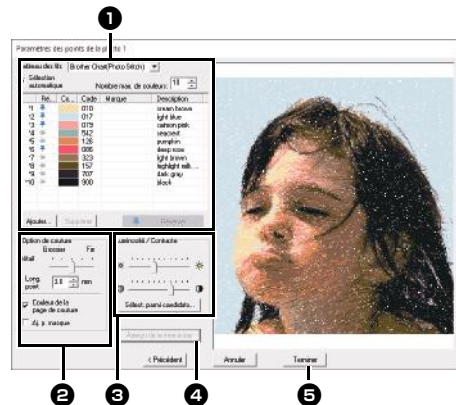

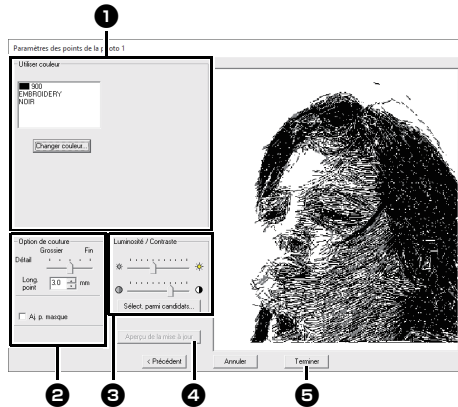

Avec Mono

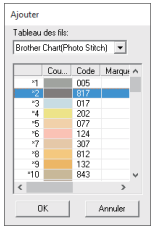

Sélectionnez les couleurs de fils dans les options de couleur **1**, indiquez les réglages souhaités sous **[Option de couture]** **2** et **[Option de couleur]** **3**, puis cliquez sur **[Aperçu de la mise à jour]** **4** pour afficher le résultat des réglages spécifiés. Cliquez sur **[Terminer]** **5** pour convertir l'image en motif de broderie.

1 Options de couleur

Couleur/Sépia/Gris	
Tableau des fils	Vous pouvez sélectionner la marque de fil à utiliser dans le motif créé.
Sélection automatique	Indiquez si les couleurs de fils seront sélectionnées automatiquement (activé) ou manuellement (désactivé). Cochez cette case pour activer cette fonction.
Nombre de couleurs	Définit le nombre de couleurs sélectionné par la fonction Sélection automatique.
Liste des couleurs utilisées	Affiche toutes les couleurs de fils utilisées. Grâce à cette liste, vous pouvez vérifier ou modifier les couleurs de fils utilisées.
Ajouter	<p>Cliquez sur ce bouton pour ajouter une couleur de fil à la liste des couleurs utilisées. Quand vous cliquez dessus, la boîte de dialogue [Ajouter] s'affiche.</p>  <p>Sélectionnez un tableau des fils, puis une couleur de fil et enfin, cliquez sur [OK] pour ajouter la couleur à la liste. Les couleurs de fils ajoutées seront réservées comme des couleurs à utiliser.</p>

Supprimer	Sélectionnez une couleur de fil dans la liste des couleurs utilisées, puis cliquez sur ce bouton pour supprimer la couleur sélectionnée de la liste. Cette option permet de supprimer les couleurs de fils superflues et de réduire le nombre de couleurs.
Réserver	Indique les couleurs de fils à utiliser. Sélectionnez une couleur de fil dans la liste des couleurs utilisées, puis cliquez sur ce bouton pour afficher  dans la colonne Réserve. Pour annuler ce réglage, cliquez sur l'icône de sorte à ce qu'elle apparaisse sous la forme  .
Mono	
Liste des couleurs utilisées	Affiche toutes les couleurs de fils utilisées.
Changer couleur	Cliquez sur ce bouton pour afficher la boîte de dialogue [Couleurs de fils] , dans laquelle vous pouvez modifier les couleurs de fils.

2 Option de couture

Détail	Plus le réglage est proche de [Haute] , plus le motif est détaillé et plus le nombre de points est élevé. (Les points vont se superposer.)
Long. Point	Lorsque la valeur est réduite, la longueur du point est réduite, créant des points plus fins.
Couleur de la page de couture (Uniquement disponible avec Couleur, Sépia et Gris)	Si vous n'avez pas coché cette case, les parties du motif qui sont de la même couleur que la Zone de création ne sont pas brodées. Si vous l'avez cochée, ces parties sont brodées.
Aj. p. masque	Si cette case est cochée, des données de ligne sont créées à partir du contour de masque.

3 Luminosité / Contraste

Le curseur supérieur permet d'ajuster la luminosité. Le curseur inférieur permet d'ajuster le contraste.	
Sélect. parmi candidats	<p>L'image peut être réglée automatiquement. Cliquez sur ce bouton pour afficher neuf motifs avec différents niveaux de luminosité et de contraste sur la base de l'image originale. Sélectionnez l'un des candidats, puis cliquez sur [OK].</p> 

4 Aperçu de la mise à jour

Mettez l'image d'aperçu à jour une fois les réglages modifiés.



- Si la case **[Sélection automatique]** est cochée, les couleurs de fil seront sélectionnées automatiquement dans le tableau sélectionné dans le sélecteur **[Tableau des fils]**. Si des couleurs de fils sont réservées, elles seront incluses dans les couleurs sélectionnées en fonction du nombre spécifié dans la zone **[Nombre de couleurs]**.

Si la case **[Sélection automatique]** est décochée, les réglages dans le sélecteur **[Tableau des fils]** et dans la zone **[Nombre de couleurs]** ne sont pas appliqués, et seules les couleurs de fils de la liste actuelle des couleurs utilisées seront employées pour attribuer les couleurs de fils.

- Lorsque des couleurs de fils sont ajoutées/ supprimées, la case **[Sélection automatique]** n'est pas cochée. Pour utiliser des couleurs de fils ajoutées et sélectionner automatiquement d'autres couleurs de fils, cochez la case **[Sélection automatique]**, puis mettez les couleurs à jour.
- Les couleurs de fils dans la liste des couleurs utilisées sont répertoriées, dans l'ordre, par ordre décroissant de luminosité. Cet ordre correspond à l'ordre de broderie et ne peut pas être modifié.

Didacticiel 7-4 : Point photo 2

Nous allons créer un motif de broderie avec Point photo 2 d'une autre manière que celle utilisée avec Point photo 1.

Étape 1	Importation de données de photo dans PE-DESIGN PLUS2
Étape 2	Démarrage de l'assistant Point photo 2
Étape 3	Application d'un masque d'image et réglage de sa taille et de sa position
Étape 4	Modification de l'angle de broderie

Étape 1 Importation de données de photo dans PE-DESIGN PLUS2

Importation de données d'image.

Sélectionnez le dossier **[Tutorial_7]**, puis choisissez **[girl2-face.bmp]** comme image.

Pour plus de détails sur l'importation de données d'image, reportez-vous à la section « *Importation de données d'image dans PE-DESIGN PLUS2* » à la page 73.

Étape 2 Démarrage de l'assistant Point photo 2

- 1 Cliquez sur l'onglet **[Image]**.
- 2 Cliquez sur **[Point Photo 2]** dans le groupe **[Stitch Wizard]**, puis cliquez sur **[Mono]**.

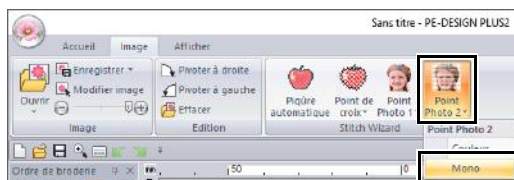

Étape 3 Application d'un masque d'image et réglage de sa taille et de sa position

- 1 Cliquez sur  pour sélectionner le masque circulaire.

Faites glisser la poignée pour régler la taille du masque et faites glisser le masque pour en régler la position.

Cliquez sur **[Suivant]**.

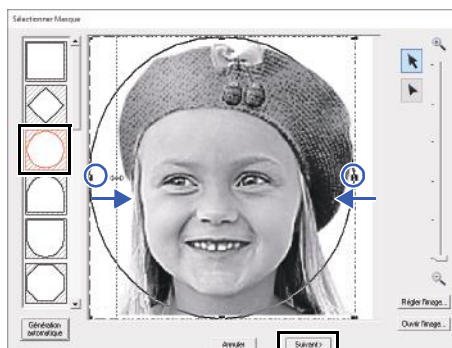

►► « *Boîte de dialogue Sélectionner Masque* » à la page 87

- 2 Vous pouvez régler la taille et la position de l'image dans cette boîte de dialogue. Pour cet exemple, nous allons simplement passer à l'étape suivante.

Cliquez sur **[Suivant]**.



►► « *Boîte de dialogue Confirmer masque/ Modifier image* » à la page 88 et « *Boîte de dialogue Balance des gris/Modifier image* » à la page 89

Étape 4 Modification de l'angle de broderie

- 1 Dans la zone [Direction], tapez « 45 ».
- 2 Cliquez sur [Aperçu de la mise à jour].

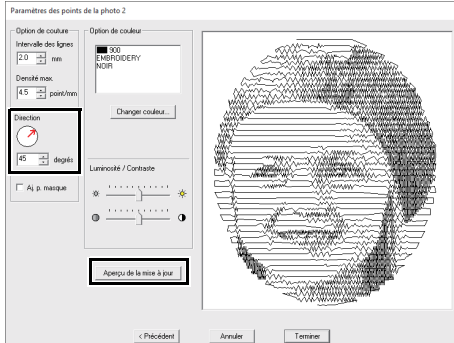

- 3 Cliquez sur [Terminer].

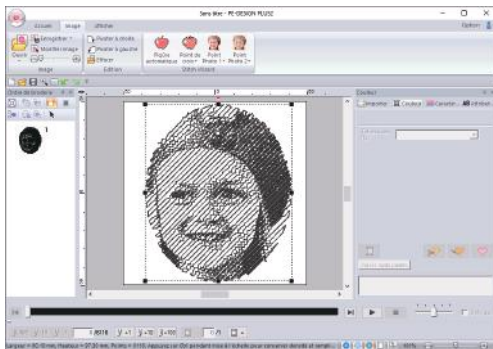
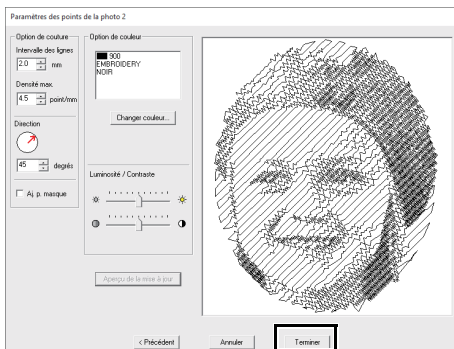

Boîte de dialogue Paramètres des points de la photo 2

Avec Couleur

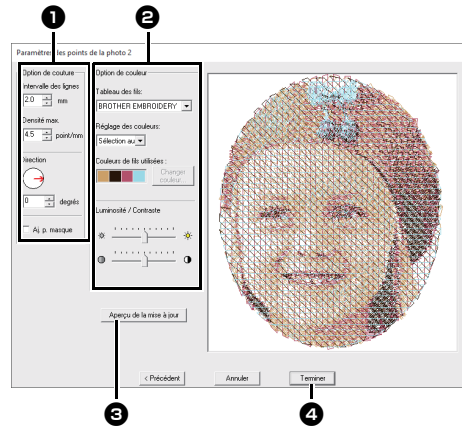



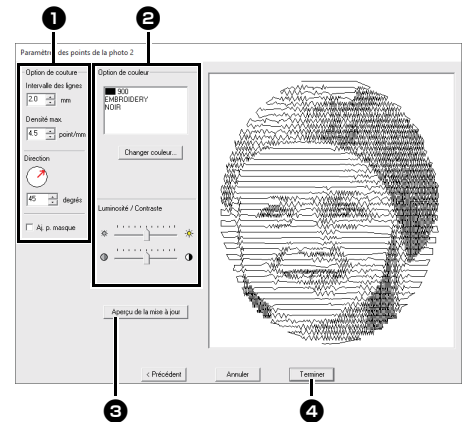

Avec Mono

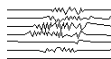
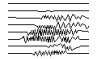

Indiquez les réglages souhaités sous [Option de couture] 1 et [Option de couleur] 2, puis cliquez sur [Aperçu de la mise à jour] 3 pour afficher les résultats des réglages spécifiés. Cliquez sur [Terminer] 4 pour convertir l'image en motif de broderie.

1 Option de couture

Intervalle des lignes	 Intervalle des lignes		
Densité max.	Valeur inférieure 	Valeur supérieure 	
Direction	0° 	45° 	90° 
Aj. p. masque	Si cette case est cochée, des données de ligne sont créées à partir du contour de masque.		

2 Option de couleur

Couleur	
Tableau des fils	Vous pouvez sélectionner la marque de fil disponible dans le sélecteur [Réglage des couleurs] .
Réglage des couleurs	Si [Sélection automatique] est sélectionné, les quatre couleurs les plus appropriées sont automatiquement choisies. La sélection d'une autre option indique les quatre couleurs utilisées lors de la création du motif de broderie. Les choix de couleur sont : cyan (C), magenta (M), jaune (Y), noir (K), rouge (R), vert (G) et bleu (B). Sélectionnez l'une des combinaisons suivantes qui contient les couleurs les plus utilisées dans l'image. Combinaisons de couleurs : CMYK, RGBK, CRYK, BMYK
Couleurs de fils utilisées	Affiche les quatre couleurs de fil sélectionnées.
Changer couleur	Sous [Couleurs de fils utilisées] , cliquez sur une couleur. Cliquez ensuite sur [Changer couleur] pour afficher la boîte de dialogue [Couleurs de fils] . Sélectionnez la nouvelle couleur, puis cliquez sur [OK] . La couleur de fil sélectionnée sera appliquée à l'image affichée dans la fenêtre d'aperçu.
Mono	
Changer couleur	Cliquez sur le bouton [Changer couleur] pour ouvrir la boîte de dialogue [Couleurs de fils] si vous souhaitez modifier la couleur des points photo. Sélectionnez la couleur et cliquez sur [OK] pour la modifier.

Couleur/Mono	
Luminosité / Contraste	Le curseur supérieur permet d'ajuster la luminosité. Le curseur inférieur permet d'ajuster le contraste.
Aperçu de la mise à jour	Permet de mettre à jour l'image d'aperçu une fois les réglages modifiés.

Opérations avancées du Stitch Wizard

Envoyer image au Stitch Wizard

Cliquez sur  dans la [Barre d'outils Accès rapide] pour afficher l'assistant de démarrage, puis cliquez sur [Piqûre automatique / Point de croix / Point photo]. Si une image a été importée, la boîte de dialogue suivante s'affiche.

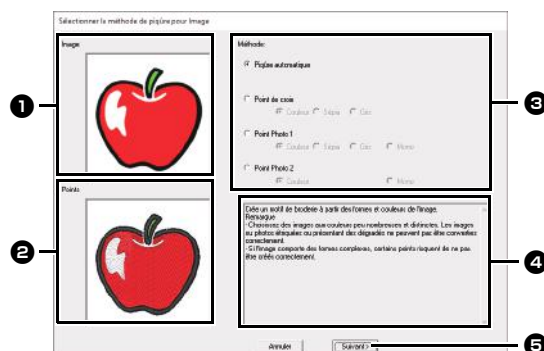

- ❶ Échantillon d'image avant conversion
- ❷ Échantillon d'image d'un motif de broderie après conversion
- ❸ Sélectionnez la méthode de conversion.
- ❹ Description de la méthode de conversion
- ❺ Cliquez pour passer à l'étape suivante.



Si aucune image n'a été importée dans la Zone de création, la boîte de dialogue [Ouvre un fichier d'image] s'affiche.

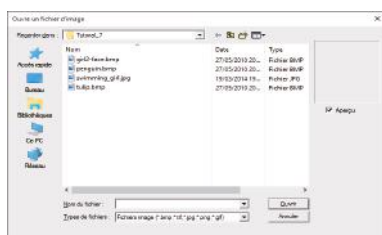

Réglage du masque et de l'image

■ Boîte de dialogue Sélectionner Masque

La boîte de dialogue [Sélectionner Masque] s'affiche, quelle que soit la méthode de conversion sélectionnée.

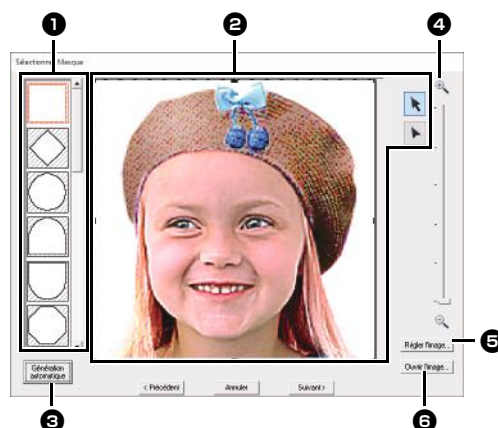

- ❶ Formes de masques
L'image aura pour masque la forme sélectionnée.
- ❷ Vous pouvez modifier la forme du masque ou repositionner ce dernier. Sélectionnez l'outil approprié à l'opération que vous devez effectuer.

 : Faites glisser les poignées pour agrandir/réduire le masque. Faites glisser le masque pour en régler la position.

 : Vous pouvez entrer des points, les déplacer et les supprimer pour créer un masque de la forme souhaitée.
Pour ajouter des points, cliquez sur le contour du masque. Pour déplacer un point, sélectionnez-le, puis faites-le glisser. Pour supprimer un point, sélectionnez-le, puis appuyez sur la touche <Suppr>.



Avec une image d'origine de petite taille, il se peut qu'il soit impossible de réduire la taille du masque.

- 3 Si vous avez cliqué sur **[Génération automatique]**, un contour de masque a été détecté automatiquement à partir de l'image.

Le bouton **[Génération automatique]** n'est disponible qu'avec les images dont l'arrière-plan est constitué de couleurs claires, comme sur cette photo.

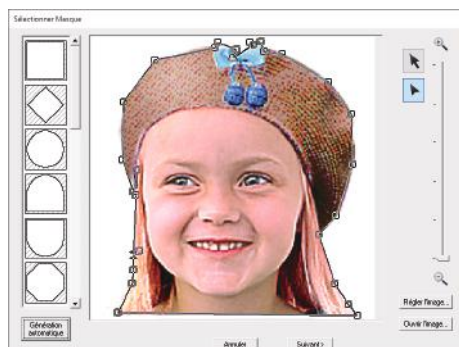

Une forme de masque éditée avec  ou créée en cliquant sur **[Génération automatique]** sera ajoutée en haut de la liste. Ensuite, vous pourrez sélectionner cette forme de masque lors de la prochaine création d'un motif à l'aide d'un Stitch Wizard. Un maximum de cinq formes sera ajouté, elles seront ensuite disposées dans l'ordre de la plus récemment utilisée. Ces formes de masque apparaissent quelle que soit la fonction Envoyer image au Stitch Wizard sélectionnée.

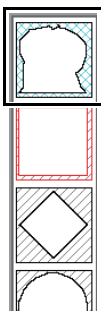

4 Zoom

- 5 Si vous cliquez sur le bouton **[Régler l'image]**, une boîte de dialogue **[Régler l'image]** s'affiche.

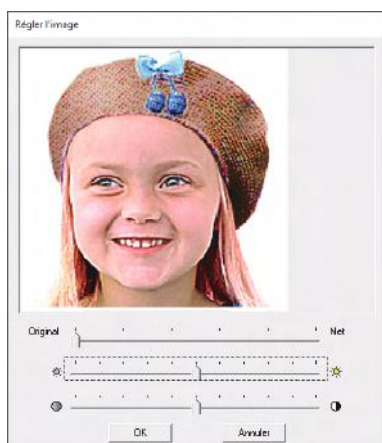

- 6 Si vous cliquez sur **[Ouvrir l'image]**, vous pouvez remplacer l'image par une autre. La boîte de dialogue **[Ouvre un fichier d'image]** s'affiche. Sélectionnez un fichier.

L'étape suivante diffère selon la gamme de couleurs sélectionnée pour le motif de broderie.

Boîte de dialogue Confirmer masque/Modifier image

Si vous avez sélectionné **Couleur**, **Sépia** ou **Gris** pour **[Point Photo 1]**, **[Point Photo 2]** ou **[Point de croix]**, ou si vous avez sélectionné **[Piqûre automatique]** :

La boîte de dialogue suivante s'affiche.

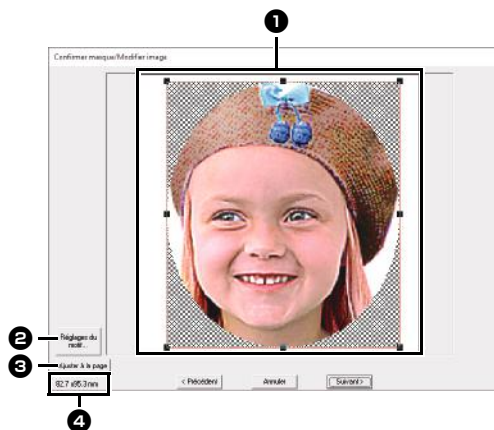

- 1 Réglez la position et la taille de l'image. Faites glisser l'image à la position souhaitée. Faites glisser la poignée pour régler l'image sur la taille souhaitée.
- 2 Cliquez sur **[Réglages du motif]** pour modifier la taille de la Zone de création. Spécifiez les réglages dans la boîte de dialogue **[Réglages du motif]**.
 - ▶▶ « *Spécification des réglages de la zone de création* » à la page 32
- 3 Cliquez sur **[Ajuster à la page]** pour régler l'image à la taille de la Zone de création.
- 4 **Taille du motif de broderie**

■ Boîte de dialogue Balance des gris/Modifier image

Si vous avez sélectionné [Mono] pour [Point Photo 1] ou [Point Photo 2] :

La boîte de dialogue suivante s'affiche.

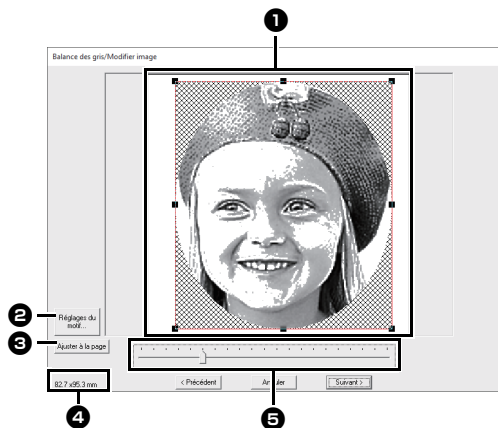

- 1 Réglez la position et la taille de l'image. Faites glisser l'image à la position souhaitée. Faites glisser la poignée pour régler l'image sur la taille souhaitée.
- 2 Cliquez sur **[Réglages du motif]** pour modifier la taille de la Zone de création. Spécifiez les réglages dans la boîte de dialogue **[Réglages du motif]**.
 - ▶▶ « *Spécification des réglages de la zone de création* » à la page 32
- 3 Cliquez sur **[Ajuster à la page]** pour régler l'image à la taille de la Zone de création.
- 4 **Taille du motif de broderie**
- 5 Faites glisser le curseur pour régler la balance des gris.

Importation et édition de données d'image

Une image importée peut être utilisée avec la fonction Envoyer image au Stitch Wizard.



Une seule image peut être ajoutée à l'écran de travail. Si vous essayez d'afficher une image différente, celle-ci remplace la précédente.

■ Formats de fichiers images

Vous pouvez importer les images aux formats suivants.

- Windows bitmap (.bmp), Exif (.tif, .jpg), Portable Network Graphics (.png), GIF (.gif)



- Vous pouvez convertir des données d'image vectorielle aux formats de fichier « .wmf » (métafichier Windows), « .emf » (métafichier amélioré) et « .svg » (graphiques vectoriels évolutifs) en motifs de formes; certaines informations risquent de ne pas être prises en charge.

►► « Étape 1 Importation d'images vectorielles (fichiers SVG) » à la page 40

Importation d'une image depuis un fichier

- 1 Cliquez sur l'onglet **[Image]**.
- 2 Cliquez sur **[Ouvrir]** dans le groupe **[Image]**, puis cliquez sur **[du Fichier]**.

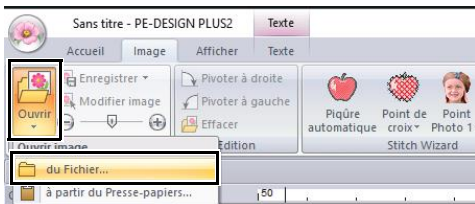

- 3 Sélectionnez le lecteur, le dossier et le fichier. Cliquez sur **[Ouvrir]**.

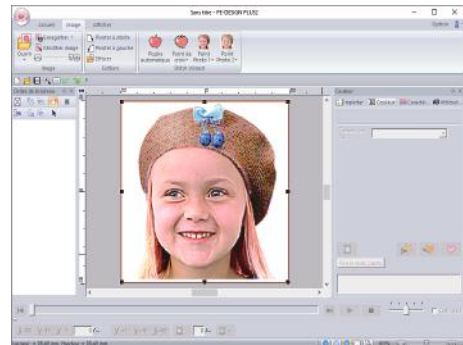
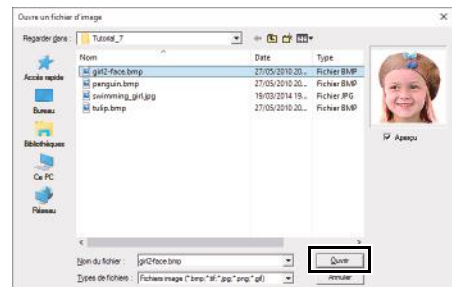

- Si la case **[Aperçu]** est cochée, le contenu du fichier sélectionné s'affiche dans la fenêtre **[Aperçu]**.
- Vous pourrez trouver diverses images clip art dans le dossier **[ClipArt]** sous :
(Lecteur où PE-DESIGN PLUS2 a été installé)\Programmes (x86)\Brother\PE-DESIGN PLUS2\ClipArt

Importation d'une image depuis le presse-papiers

- 1 Cliquez sur l'onglet **[Image]**.
- 2 Cliquez sur **[Ouvrir]** dans le groupe **[Image]**, puis cliquez sur **[à partir du Presse-papiers]**.

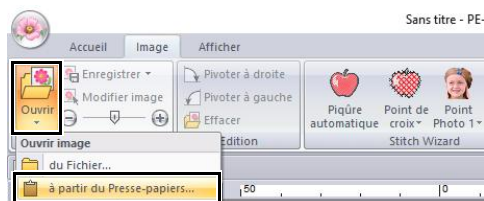

→ L'image du presse-papiers est importée dans la Zone de création.



Cette fonction est uniquement opérationnelle si le presse-papiers contient des données d'image.

Réglage de la densité de l'image d'arrière-plan

Pour plus de détails, consultez la section « *Réglage de la densité de l'image d'arrière-plan* » à la page 16.

Modification de la taille, de l'angle et de la position de l'image

■ Sélection d'une image

- 1 Cliquez sur l'onglet **[Image]**.
- 2 Cliquez sur **[Modifier image]** dans le groupe **[Image]**.

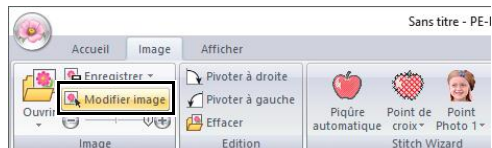

→ L'image est sélectionnée et apparaît comme illustré ci-dessous.

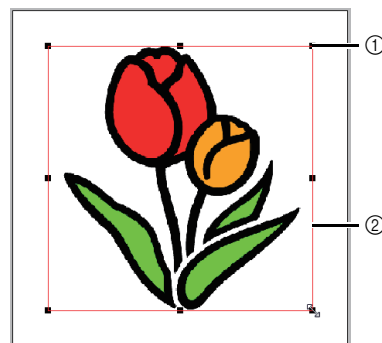

- ① Poignée
- ② Ligne rouge



La barre d'état indique les dimensions (largeur et hauteur) de l'image.

■ Déplacement d'une image

Faites glisser l'image sélectionnée à l'emplacement souhaité.

■ Redimensionnement d'une image

Faites glisser la poignée pour régler l'image sur la taille souhaitée.

■ Rotation d'une image

Vous pouvez faire pivoter une image par incréments de 90°.

- 1 Cliquez sur l'onglet **[Image]**.
- 2 Cliquez sur **[Pivoter à droite]** ou sur **[Pivoter à gauche]** dans le groupe **[Edition]**.

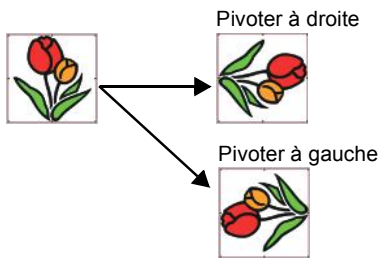
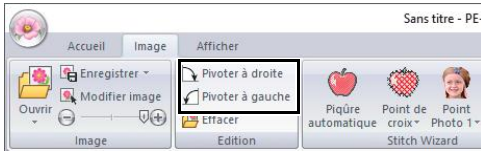

■ Suppression d'une image

- 1 Cliquez sur l'onglet **[Image]**.
- 2 Cliquez sur **[Effacer]** dans le groupe **[Edition]**.

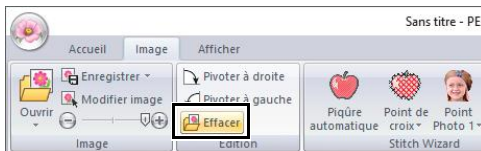

Vous pouvez également supprimer une image en la sélectionnant et en appuyant sur la touche **<Suppr>**.

- « Modification de la taille, de l'angle et de la position de l'image » à la page 91

Enregistrement des données d'image

■ Enregistrement en tant que fichier

- 1 Cliquez sur l'onglet **[Image]**.
- 2 Cliquez sur **[Enregistrer]** dans le groupe **[Image]**, puis cliquez sur **[vers Fichier]**.

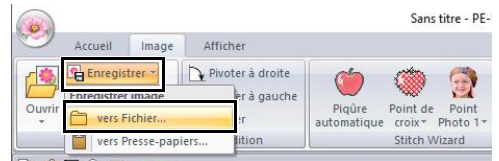

- 3 Sélectionnez le lecteur, le dossier et le format. Cliquez sur **[Enregistrer]**.



Les données d'image peuvent être enregistrées aux formats suivants : Windows bitmap (.bmp), Exif (.jpg).

■ Envoi vers le Presse-papiers

- 1 Cliquez sur l'onglet **[Image]**.
- 2 Cliquez sur **[Enregistrer]** dans le groupe **[Image]**, puis cliquez sur **[vers Presse-papiers]**.

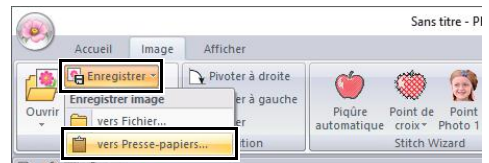

Création de motifs pour tambours à positions multiples

Didacticiel 8 : Création de motifs pour tambours à positions multiples

Ce programme vous permet de créer des motifs à positions multiples que vous pouvez broder sur n'importe quel tambour à positions multiples fixé à votre machine à broder.

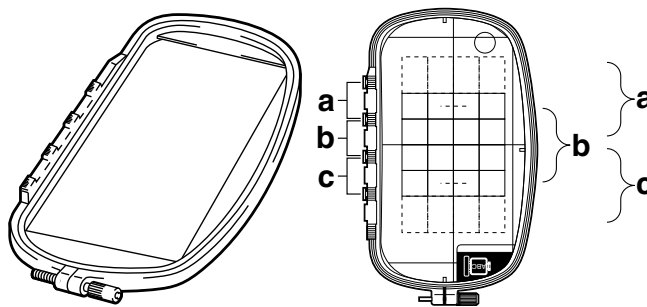

Exemple de tambour à positions multiples : 100 × 172 mm tambour

Même si la taille du motif à broder à l'aide d'un tambour à positions multiples est de 130 × 180 mm (ou 100 × 100 mm, selon la zone de broderie de la machine à broder), choisissez d'abord sur laquelle des trois positions d'installation (indiquées par a, b et c sur l'illustration ci-dessus) le tambour à positions multiples sera installé, puis choisissez l'orientation du motif.

Lors de la création du motif, chaque partie du motif ne peut pas dépasser la zone de broderie de la machine.

Le fichier exemple pour ce didacticiel se trouve dans :

Documents (Mes Documents)\PE-DESIGN PLUS2\Tutorial\Tutorial_8

Étape 1	Sélection de la taille de la zone de création
Étape 2	Création du motif
Étape 3	Optimisation des changements de tambour
Étape 4	Vérification du motif

Étape 1 Sélection de la taille de la zone de création

- 1 Cliquez sur , puis sur [Réglages du motif].

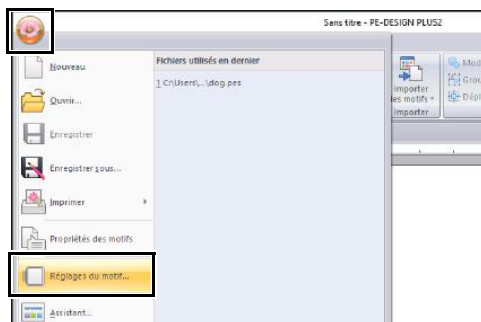

- 2 Sélectionnez [Taille du tambour] et choisissez une taille de Zone de création de [*100 × 172 mm] ou [*130 × 300 mm] dans le sélecteur. Pour cet exemple, sélectionnez [*100 × 172 mm]. Cliquez ensuite sur [OK].

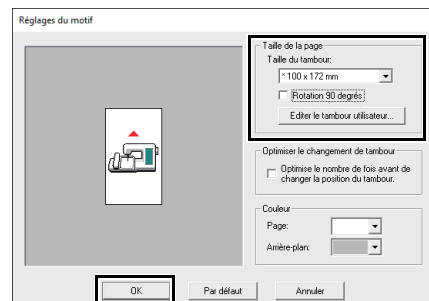

tambour = cadre de broderie



- Les réglages pour les tambours à positions multiples sont indiqués par « * ».
- Choisissez le réglage approprié après avoir vérifié la taille du cadre disponible pour votre machine.

Étape 2 Création du motif

- 1** La Zone de création apparaît sur l'écran comme illustré ci-dessous.

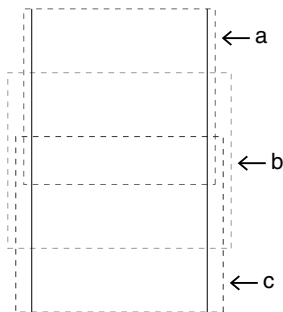

- **Zone**
 - **Zone a**
Zone de broderie lorsque le tambour à positions multiples est installé en position haute.
 - **Zone b**
Zone de broderie lorsque le tambour à positions multiples est installé en position médiane.
 - **Zone c**
Zone de broderie lorsque le tambour à positions multiples est installé en position basse.
Les lignes en pointillés séparent chaque zone.
- Si la case **[Rotation 90 degrés]** est cochée, les zones de broderie apparaissent comme illustré ci-dessous.

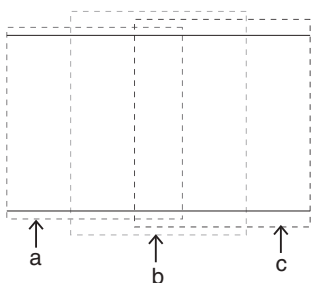

- 2** Créez le motif, en veillant à ce qu'il soit conforme aux conditions suivantes.

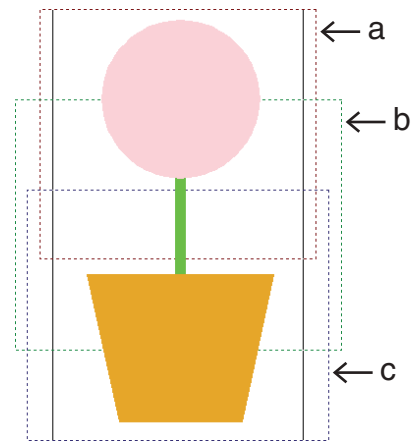

- La taille d'un motif ne doit pas être supérieure à 100 × 100 mm (ou 130 × 180 mm).
- Chaque motif doit s'insérer complètement dans une seule zone (a, b ou c).

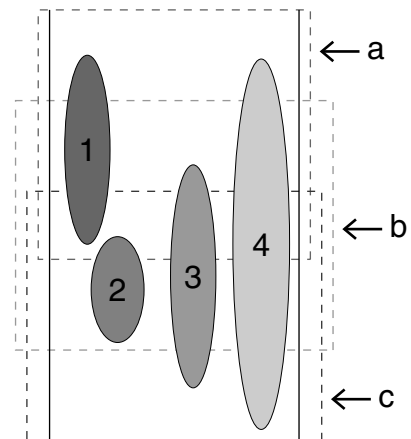

- 1 : La position de ce motif est correcte car ce dernier s'insère complètement dans la zone a.
- 2 : La position de ce motif est correcte car ce dernier s'insère complètement dans la zone b ou c.
- 3 : La taille de ce motif est acceptable mais sa position doit être corrigée car le motif ne s'insère complètement dans aucune des zones. (Vous devrez corriger la position afin d'adapter le motif soit à b, soit à c.)
- 4 : Ce motif doit être corrigé car il est trop grand. (Vous devrez corriger la position et la taille afin d'adapter le motif à a, à b ou à c.)

Étape 3 Optimisation des changements de tambour

- 1 Cliquez sur , puis sur **[Réglages du motif]**.



- 2 Cochez la case **[Optimise le nombre de fois avant de changer la position du tambour.]**, puis cliquez sur **[OK]**.

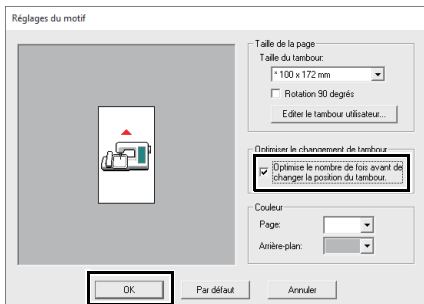

tambour = cadre de broderie



- Une coche apparaît lorsque cette fonction est activée; aucune coche n'apparaît lorsqu'elle est désactivée.

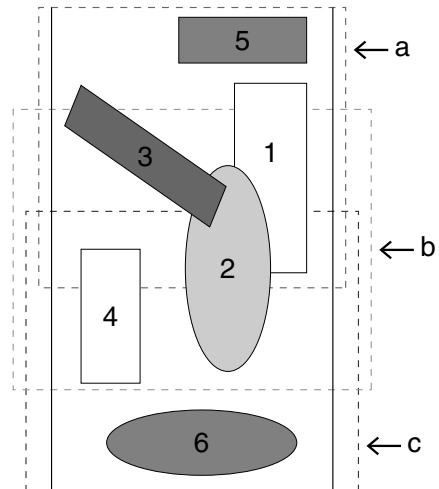

- Lorsque la fonction Optimiser le changement de tambour est activée, l'ordre de broderie que vous avez établi est optimisé pour réduire le nombre de changements de la position d'installation du tambour. Dans l'exemple illustré sur cette page, l'ordre de broderie est : a (motif 1) → b (motif 2) → a (motifs 3 et 5) → c (motifs 4 et 6). Si la fonction Optimiser le changement de tambour est désactivée, chaque motif est brodé selon l'ordre de broderie que vous avez défini. Dans l'exemple illustré sur cette page, l'ordre de broderie est : a (motif 1) → b (motif 2) → a (motif 3) → c (motif 4) → a (motif 5) → c (motif 6). Par conséquent, comme le nombre de changements de position d'installation du tambour n'est pas optimisé, il peut être changé plus souvent que s'il était optimisé.



Le motif risquant de ne pas être brodé correctement ou le tissu de ne pas être entraîné de manière égale en cas de modifications trop fréquentes de la position d'installation du tambour, nous recommandons d'activer la fonction **[Optimiser le changement de tambour]**. La sélection de cette fonction modifiera cependant l'ordre de broderie que vous avez établi et vous devrez dès lors vérifier cet ordre avant de commencer la broderie.

Étape 4 Vérification du motif

- 1 Cliquez sur , puis sur **[Propriétés des motifs]**.

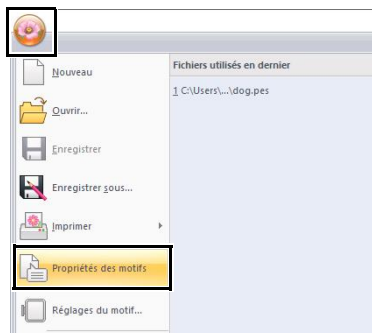

- 2 Vérifiez l'ordre de broderie de chaque motif et le nombre de changements de position du tambour.

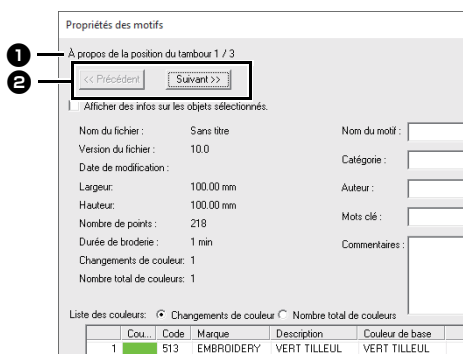

Seuls les motifs qui doivent être brodés à la position actuelle dans l'ordre d'installation du tambour apparaissent dans la Zone de création et la zone de broderie correspondant à la position actuelle du tambour est soulignée en rouge.

- 1 Position dans l'ordre d'installation du tambour pour le motif affiché actuellement.
- 2 Pour afficher des informations sur des motifs placés à d'autres positions dans l'ordre d'installation du tambour, cliquez sur **[Précédent]** ou sur **[Suivant]**.



Si le motif est plus grand que la zone de broderie ou s'il est positionné de façon à ce qu'il ne s'insère pas complètement dans une zone de broderie, le message d'erreur apparaît. Lors de l'apparition du motif à l'origine de l'erreur, sélectionnez-le et modifiez sa taille ou sa position.

■ Enregistrement du motif

Le motif pour tambour à positions multiples est créé en considérant le motif dans chaque position d'installation du tambour comme un seul motif, puis en combinant ces positions.

Un motif pour tambour à positions multiples est enregistré sous forme de fichier (.pes) unique.



- Si la taille du fichier ou le nombre de changements de couleurs est supérieur au nombre spécifié ou si l'un des motifs ne s'insère pas complètement dans une zone de broderie, le message d'erreur apparaît.
- Les motifs apparaissent sur la machine comme illustré ci-dessous.



 : Ce motif est brodé lorsque le tambour est installé en position haute (position a).

 : Ce motif est brodé lorsque le tambour est installé en position médiane (position b).

 : Ce motif est brodé lorsque le tambour est installé en position basse (position c).

Donc, l'ordre de broderie en fonction de la position d'installation du tambour pour le motif illustré ci-dessus est b, a puis c.

Remarques relatives à la broderie à l'aide du tambour à positions multiples

- Avant de broder votre motif, brodez un échantillon d'essai du motif sur une chute de tissu identique au tissu utilisé, en veillant à utiliser la même aiguille et le même fil.
- Veillez à fixer un renfort de broderie sur l'envers du tissu et à étirer fermement le tissu à l'intérieur du tambour. Lors de la broderie de tissus fins ou élastiques, utilisez deux couches de renfort de broderie. Si vous n'utilisez pas de renfort de broderie, le tissu peut s'étirer démesurément ou se froncer, ou la broderie risque de ne pas être correcte.



- Le renfort de broderie doit toujours être utilisé en broderie pour renforcer le tissu. Il existe plusieurs types de renfort; le type à utiliser dépend du tissu que vous allez broder.
- Pour les motifs de grande taille fractionnés en plusieurs parties, le renfort doit adhérer au tissu, par exemple en utilisant un renfort thermocollant. Dans certains cas, vous devez utiliser deux pièces de renfort pour votre broderie.
- Lorsque vous utilisez un spray adhésif, appliquez-le sur une partie encadrée du renfort suffisamment résistante pour le grand motif de broderie. Dans certains cas, vous devez utiliser deux pièces de renfort pour votre broderie.



- Pour de meilleurs résultats, fixez le renfort de broderie sur le tissu (comme décrit sur cette page). Sans renfort de broderie adapté, le motif risque de se décaler en raison des fronces du tissu.
 - Vérifiez les recommandations sur l'emballage du renfort de broderie.
-
- Utilisez le point zigzag pour la broderie des contours pour éviter de broder à l'extérieur de ces contours.



○



×

- Pour les motifs pour lesquels le tambour doit être installé dans différentes positions d'installation, créez le motif de broderie de sorte que les différentes parties du motif se chevauchent afin d'éviter les problèmes d'alignement pendant la broderie.

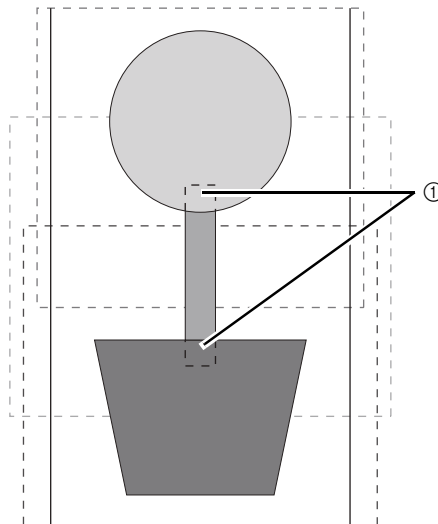

① Superposition

■ Impression d'une zone de création pour un tambour à positions multiples

Une image complète de la Zone de création est imprimée en taille réelle sur la première page. (Toutefois, pour une Zone de création de 130 × 300 mm, une image réduite de la Zone de création est imprimée.) Une image de chaque partie du motif est ses informations de broderie sont imprimées dans l'ordre de broderie sur les pages suivantes.

Lorsque **[Taille réelle]** est sélectionné :

Une image de chaque partie du motif est imprimée sur une page distincte comme les informations de broderie correspondantes.

Lorsque **[Taille réduite]** est sélectionné :

Une image de chaque partie du motif est imprimée sur la même page comme les informations de broderie correspondantes.

►► « Impression » à la page 47

Modification des différents réglages

Modification des réglages des options

Dans la boîte de dialogue **[Options]**, vous pouvez sélectionner les commandes apparaissant dans la **[Barre d'outils Accès rapide]**, ainsi que les réglages d'aspect de l'application. Vous pouvez également spécifier ou changer les réglages des raccourcis clavier, des sauts de points et des tableaux des fils. Suivez la procédure ci-dessous pour afficher la boîte de dialogue **[Options]**.

Cliquez sur , puis sur **[Options]** en bas de la fenêtre.

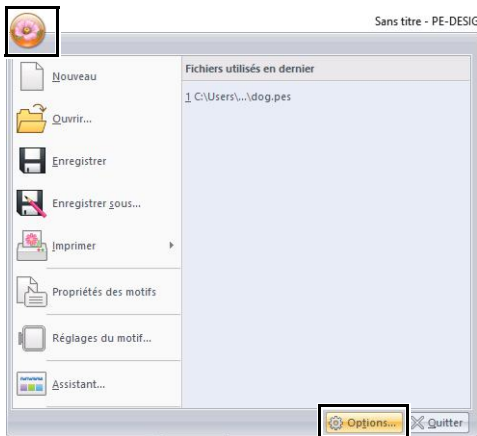

Vous pouvez également afficher la boîte de dialogue **[Options]** à l'aide de l'une des méthodes suivantes.

- Cliquez sur  à l'extrémité droite de la Barre d'outils Accès rapide, puis cliquez sur **[Autres commandes]**.
- Cliquez sur **[Option]** dans l'angle supérieur droit de la fenêtre.

Personnalisation de la barre d'outils Accès rapide

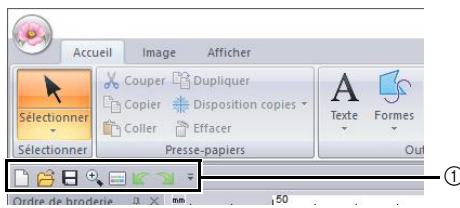

① Barre d'outils Accès rapide

- 1 Cliquez sur **[Personnaliser]**.

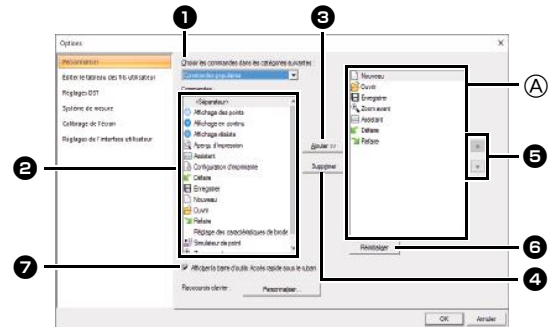



- 2 Répétez les opérations suivantes jusqu'à ce que les commandes souhaitées s'affichent.

① **Choisir les commandes dans les catégories suivantes sélecteur**
Sélectionnez une catégorie de commandes.

② **Commandes liste**
Sélectionnez la commande à ajouter.

③ **Ajouter bouton**
La commande sélectionnée est ajoutée. Cette commande apparaît dans la zone ④.

④ **Supprimer bouton**
La commande sélectionnée est supprimée. Cette commande est supprimée de la zone ④.

⑤ 

Sélectionnez une icône dans la zone ④, puis cliquez sur les boutons pour la déplacer dans la position de votre choix.

⑥ **Réinitialiser bouton**
Rétablit les commandes par défaut.

Vous pouvez également spécifier l'option suivante dans cette boîte de dialogue.

⑦ **Afficher la barre d'outils Accès rapide sous le ruban**
Sélectionnez l'emplacement d'affichage de la barre d'outils Accès rapide. Cochez cette case pour afficher la barre d'outils Accès rapide sous le Ruban.

- 3 Une fois les réglages spécifiés, cliquez sur **[OK]** pour les appliquer.

■ Personnalisation des touches de raccourci

- 1 Cliquez sur **[Personnaliser]** dans la liste des commandes, puis sur **[Personnaliser]** à côté de **[Raccourcis claviers]**.

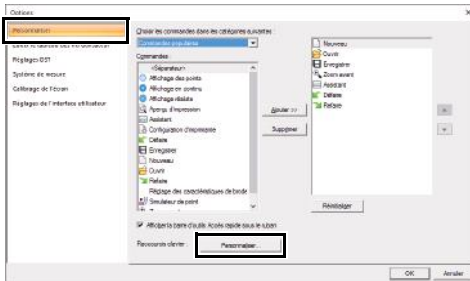

- 2 Dans la liste **[Catégories]**, sélectionnez une catégorie de commande. Ensuite, dans la liste **[Commandes]**, sélectionnez la commande pour laquelle les touches de raccourci doivent être spécifiées.

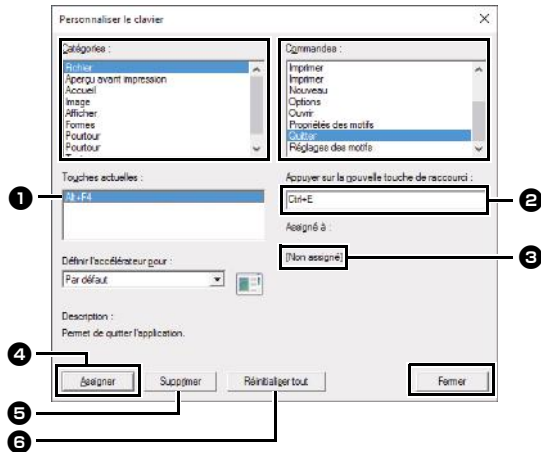

→ Les touches de raccourci par défaut apparaissent dans la zone **[Touches actuelles] 1**.

- 3 Utilisez le clavier pour enregistrer les nouvelles touches de raccourci dans la case **[Appuyer sur la nouvelle touche de raccourci] 2**, puis cliquez sur **[Assigner] 4**. Les nouvelles touches de raccourci apparaissent dans la zone **[Touches actuelles] 1**.

→ Des informations d'utilisation sur les combinaisons de touches entrées s'affichent. Si la combinaison de touches a déjà été attribuée à une autre commande, le nom de cette dernière apparaît dans la zone **3**.

Pour supprimer les touches de raccourci par défaut ou spécifiées, sélectionnez les touches de raccourci dans la zone **1**, puis cliquez sur **[Supprimer] 5**.

Pour rétablir les réglages par défaut, cliquez sur **[Réinitialiser tout] 6**.

- 4 Répétez les étapes **2** et **3** jusqu'à ce que les touches de raccourci aient été spécifiées pour les commandes, puis cliquez sur **[Fermer]**.
- 5 Cliquez sur **[OK]** dans la boîte de dialogue **[Options]**.

Édition des tableaux des fils utilisateur

- 1 Cliquez sur **[Éditer le tableau des fils utilisateur]**.

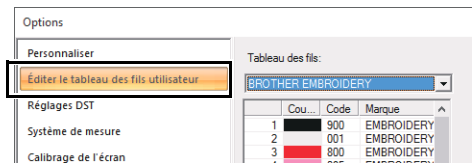

- 2 Vous pouvez enregistrer, modifier ou supprimer un tableau des fils utilisateur.

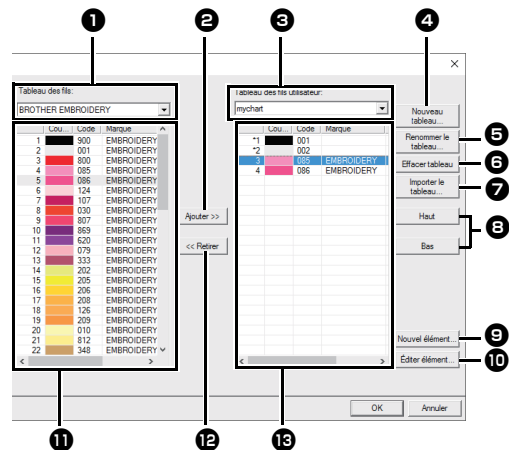

- 1 Sélectionne un tableau des fils existant.
- 2 Ajoute les couleurs de fils dans un tableau des fils existant.
- 3 Lorsque vous modifiez ou supprimez un tableau des fils, sélectionnez-le ici avant de procéder à l'opération.
- 4 Crée un nouveau tableau des fils.
- 5 Change le nom du tableau des fils.
- 6 Supprime un tableau des fils.
- 7 Importe un tableau des fils.
- 8 Change l'ordre des couleurs de fil.
- 9 Ajoute une nouvelle couleur de fil.
- 10 Modifie une couleur de fil.
- 11 Affiche les couleurs de fils dans le tableau des fils existant.
- 12 Supprime une couleur de fil.
- 13 Affiche les couleurs de fils dans le tableau des fils utilisateur.

■ Création d'un nouveau tableau des fils

- 1 Cliquez sur **[Nouveau tableau]** ④.
- 2 Tapez le nom du tableau, puis cliquez sur **[OK]**.

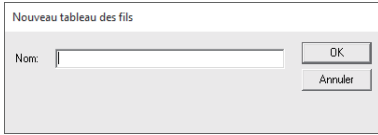

Vous pouvez choisir un tableau des fils enregistré dans les sélecteurs **[Tableau des fils utilisateur]** et **[Tableau des fils]**.

■ Attribution d'un nouveau nom à un tableau des fils

- 1 Dans le sélecteur **[Tableau des fils utilisateur]** ③, choisissez le tableau.
- 2 Cliquez sur **[Renommer le tableau]** ⑤.
- 3 Tapez le nom du tableau, puis cliquez sur **[OK]**.

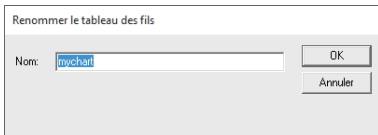

■ Suppression d'un tableau

- 1 Dans le sélecteur **[Tableau des fils utilisateur]** ③, choisissez le tableau.
- 2 Cliquez sur **[Effacer tableau]** ⑥.
- 3 Si un message apparaît, cliquez sur **[Oui]**.

■ Importation d'un tableau des fils

- 1 Cliquez sur **[Importer le tableau]** ⑦.
- 2 Sélectionnez le lecteur, le dossier et le fichier btc, btc2 ou csv, puis cliquez sur **[Ouvrir]**.



Il est possible d'importer des fichiers aux formats .btc, .btc2 ou .csv.

►► « *Fichiers du tableau des fils utilisateur* » à la page 101

- 3 Si un message apparaît, cliquez sur **[Oui]**.

■ Édition d'un tableau

- 1 Dans le sélecteur **[Tableau des fils utilisateur]** ③, choisissez le tableau.
- 2 Poursuivez avec la procédure appropriée. Pour enregistrer les modifications, cliquez sur **[OK]**.

■ Ajout d'éléments depuis un tableau des fils

- 1 Dans le sélecteur **[Tableau des fils]** ①, choisissez la marque de fil ou un tableau des fils utilisateur.
Si vous avez créé plusieurs tableaux des fils utilisateur, vous pouvez sélectionner des couleurs de fils de différents tableaux des fils utilisateur.
- 2 Dans la liste ⑪, cliquez sur les couleurs de fils.



Pour ajouter plusieurs éléments, maintenez la touche **<Maj>** ou **<Ctrl>** enfoncée pendant la sélection des couleurs de fil.

- 3 Cliquez sur **[Ajouter]** ②.

→ Les éléments sélectionnés sont ajoutés à la liste du tableau des fils utilisateur ⑬.

■ Ajout d'un nouvel élément

- 1 Cliquez sur **[Nouvel élément]** 9.
- 2 Pour créer une nouvelle couleur, cliquez sur **[Mélange]**.

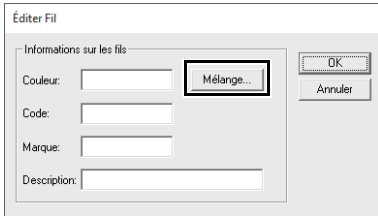

- 3 Spécifiez la couleur, puis cliquez sur **[OK]** pour ajouter la couleur spécifiée dans la boîte de dialogue **[Éditer Fil]**.

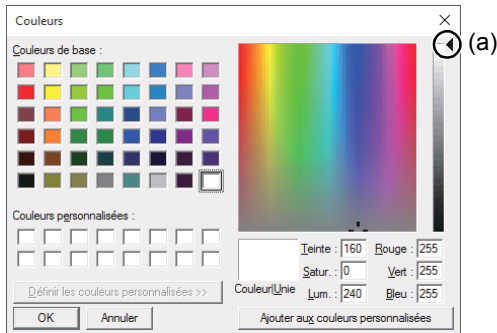

Vous ne pouvez pas modifier la couleur si vous déplacez le curseur (a) vers le haut de l'échelle.

- 4 Le cas échéant, entrez le code, la marque et la description dans les cases prévues à cet effet.



Seuls des chiffres peuvent être entrés pour le code.

- 5 Cliquez sur **[OK]** pour ajouter le nouvel élément au tableau des fils utilisateur 13.



Un astérisque (*) apparaît devant le numéro d'index des éléments créés ou édités par l'utilisateur.

■ Suppression d'éléments

- 1 Dans la liste du tableau des fils utilisateur 13, sélectionnez l'élément à supprimer.
- 2 Cliquez sur **[Supprimer]** 12 pour supprimer l'élément du tableau des fils utilisateur.

■ Édition d'un élément

Un élément de la liste du tableau des fils utilisateur peut être modifié au niveau de la couleur ou du numéro de fil.

- 1 Dans la liste du tableau des fils utilisateur 13, sélectionnez l'élément à éditer, puis cliquez sur **[Éditer élément]** 10.
- 2 Modifiez les détails de l'élément de la même manière que pour l'ajout d'un nouvel élément.

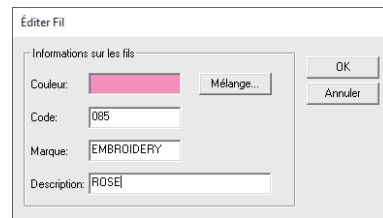

Comme pour les éléments récemment ajoutés, un astérisque (*) s'affiche devant le numéro d'index des éléments édités.

■ Modification de l'ordre des éléments

- 1 Dans la liste du tableau des fils utilisateur 13, sélectionnez l'élément à déplacer.
- 2 Cliquez sur **[Haut]** ou sur **[Bas]** 8 pour changer l'ordre de l'élément.



Fichiers du tableau des fils utilisateur

Vous pouvez importer des tableaux des fils utilisateur existants ou utiliser ceux qui ont été édités sur un autre ordinateur.

- Un tableau des fils utilisateur nouvellement créé est enregistré, au format .btc2 avec le même nom que le tableau des fils sous :
(Lecteur où PE-DESIGN PLUS2 a été installé)\Programmes (x86)\Brother\PE-DESIGN PLUS2\MyChart



- Le fichier « chart1.btc » dans le dossier [Color] ne peut pas être importé.
- Vous pouvez importer un fichier du tableau des fils utilisateur au format .csv.
Le fichier .csv doit contenir des informations telles que le code, la marque, une description, les valeurs R, V et B, séparées par des virgules avec une seule couleur par ligne. Les valeurs RVB doivent être comprises entre 0 et 255.

Exemple : Pour un fichier .csv

```
100,ma_marque,noir,10,10,10
101,ma_marque,blanc,245,245,245
```



Les couleurs de fils des motifs de broderie créés à l'aide de cette application peuvent sembler différentes sur la machine à broder, selon le modèle utilisé.

1. Machines à broder sans fonction d'affichage des couleurs de fils

Les informations sur la couleur des fils ne peuvent pas être affichées.

2. Machines à broder avec fonction d'affichage des couleurs de fil

Des informations spécifiées dans le motif de broderie, seules les noms des couleurs de fils s'affichent sur la machine.

Les noms sont toutefois limités par la liste des noms de couleurs de fils prédéfinis de la machine. Par conséquent, la machine affiche les noms des couleurs de fils prédéfinies qui sont les plus proches de celles spécifiées pour le motif de broderie.

3. Machines à broder avec index de couleurs de fils

Certaines machines peuvent afficher les informations sur les fils spécifiées par cette application.

Toutefois, pour les couleurs de fils qui ont été éditées ou ajoutées par l'utilisateur (couleurs de fil marquées d'un astérisque (*) à gauche), seul le numéro de fil s'affiche.

Spécification du nombre de sauts dans un motif de broderie au format DST

Avec le format DST, vous pouvez spécifier si les sauts de point doivent être coupés ou non en fonction du nombre de codes de saut. Le nombre de codes varie en fonction de la machine à broder utilisée.

Cliquez sur [**Réglages DST**] dans la liste des commandes, spécifiez le nombre de sauts, puis cliquez sur [**OK**].

Pour spécifier un réglage pour l'importation, entrez une valeur à côté de [**Réglages d'importation DST**].

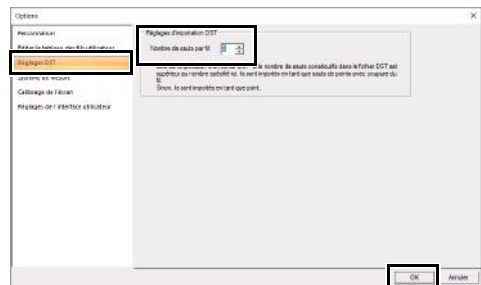

Réglages d'importation DST

Si le nombre de sauts consécutifs dans le fichier DST est inférieur au nombre de sauts spécifiés ici, ces sauts consécutifs seront remplacés par un point.

Si le nombre de sauts consécutifs dans le fichier DST est supérieur ou égal au nombre de sauts spécifiés ici, ces sauts seront remplacés par un saut de point où le fil est coupé.

Modification de l'unité du système

- 1 Cliquez sur **[Système de mesure]**, puis sélectionnez les unités de mesure souhaitées (**[mm]** ou **[pouces]**).

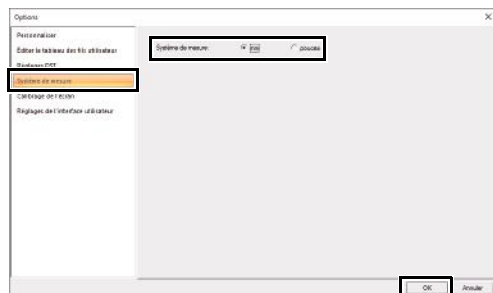

Réglage du calibrage de l'écran

Vous pouvez régler les mesures de sorte que les objets s'affichent à la même taille que la broderie réelle avec un niveau de zoom de 100 %. Une fois l'ajustement effectué, il n'est plus nécessaire de le réexécuter ultérieurement.

Cliquez sur **[Calibrage de l'écran]**. Maintenez une règle contre l'écran pour mesurer la longueur de **1**. Entrez ensuite la valeur en **2**, puis cliquez sur **[OK]**.

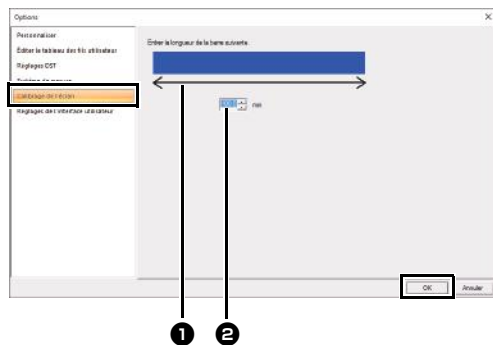

Veillez à entrer la longueur en millimètres. Une valeur en pouces n'est pas valide.

Personnalisation des réglages de l'interface utilisateur

Vous pouvez sélectionner le schéma de couleur des applications.

Cliquez sur **[Réglages de l'interface utilisateur]** dans la liste des commandes, sélectionnez le schéma de couleur de votre choix dans **[Couleur d'application]**, puis cliquez sur **[OK]**.

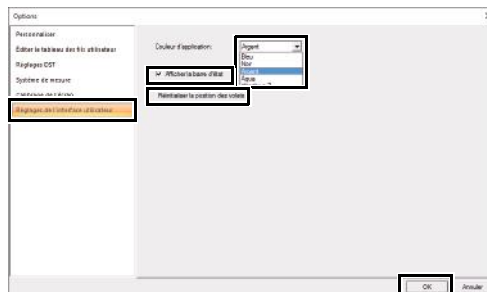

La case à cocher **[Afficher la barre d'état]** permet d'indiquer si vous souhaitez afficher ou masquer la barre d'état. Pour l'afficher, cochez la case.

Si vous cliquez sur le bouton **[Réinitialiser la position des volets]**, l'affichage par défaut des volets ancrés (les volets **[Importer]**/**[Couleur]**/**[Caractéristiques de broderie]**/**[Attributs de texte]**, le volet **[Ordre de broderie]** et le volet **[Simulateur de point]**) est restauré après le redémarrage de l'application.

Fonctionnement de base

Agrandissement/ Réduction des motifs de points

Vous pouvez agrandir ou réduire les motifs de points importés dans PE-DESIGN PLUS2 de trois manières différentes.

- 1 Vous pouvez simplement agrandir/réduire des motifs de points.
- 2 Vous pouvez agrandir/réduire des motifs de points tout en maintenant la touche **<Ctrl>** enfoncée.

Méthode 1 : les points deviennent plus denses ou légers sans changer le nombre de points brodés. En d'autres termes, si vous agrandissez ou réduisez le motif de manière considérable, la qualité de la broderie est affectée car la densité du fil est ajustée. Utilisez cette méthode si vous souhaitez uniquement agrandir/réduire légèrement le motif de point.

Méthode 2 : la taille du motif est modifiée tout en conservant la densité du fil et le motif de point de chute de l'aiguille. Toutefois, si la densité du fil d'origine et le motif de point de chute de l'aiguille dans le motif de point ne sont pas uniformes, ceux-ci risquent de ne pas être conservés, même si vous utilisez cette méthode. Agrandissez/réduisez le motif tout en vérifiant l'aperçu. N'utilisez pas cette méthode si vous souhaitez uniquement agrandir/réduire légèrement le motif de point.



Ce logiciel vous permet de créer de nombreux motifs de broderie et de prendre en charge davantage de caractéristiques de broderie (densité du fil, longueur du point, etc.). Toutefois, le résultat final dépend également du modèle de la machine à broder. Nous vous recommandons de réaliser un échantillon avant de broder le tissu. N'oubliez jamais de toujours broder l'échantillon test sur le même type de tissu que celui de l'ouvrage et d'utiliser la même aiguille et le même fil de broderie pour machine.

Sens de broderie

Afin d'éviter que le tissu ne se fronce ou soit trop étiré, sélectionnez un sens de point perpendiculaire au bord le plus large de la zone.

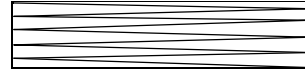

Plus de probabilités que le tissu ne se fronce ou soit trop étiré

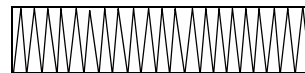

Moins de probabilités que le tissu ne se fronce ou soit trop étiré

Ordre de broderie

Après avoir créé un motif de broderie composé de différentes parties, vérifiez l'ordre de broderie et corrigez-le si nécessaire.

L'ordre de broderie par défaut correspond à l'ordre dans lequel les éléments sont tracés.

Attention lorsque vous changez l'ordre de broderie, les zones de superposition peuvent en effet être positionnées de manière incorrecte.

Broderie de zones importantes

- Pour obtenir des résultats de broderie optimaux, réglez **[Réduire étirement]** sur **[Mode activé]** lors de la broderie de parties larges.
 - ▶▶ Pour plus de détails, reportez-vous à la section « *Réduire étirement* » à la page 107.
- La modification du réglage **[Sens de broderie]** permet d'éviter que la broderie ne fronce ou ne soit trop étirée.
- Lorsque vous brodez, utilisez un renfort de broderie. Utilisez toujours un renfort de broderie lorsque vous brodez des tissus légers ou élastiques. Sinon, l'aiguille risque de se casser ou de se tordre, la broderie de froncer ou d'être étirée, ou le motif d'être mal aligné.
- Lors de la broderie d'une zone importante au point plumetis, la zone piquée peut rétrécir une fois le travail terminé, selon le tissu et le type de fil utilisé. Si ceci se produit, suivez cette méthode alternative : Sélectionnez le point de remplissage et fixez un renfort de broderie sur l'envers du tissu.

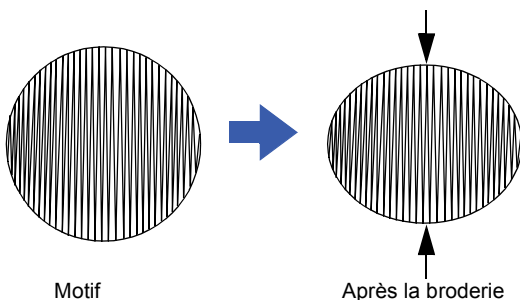

Caractéristiques de broderie

Les caractéristiques de broderie de chaque type de point sont initialement définies sur leurs valeurs par défaut. Cependant, en modifiant ces réglages, vous pouvez créer des points personnalisés.

- Pour plus de détails, reportez-vous aux sections « *Attributs de broderie des tracés* » à la page 106 et « *Attributs de broderie des parties* » à la page 107.

Types de point du tracé

Point zigzag (►► p. 106)

Contour piqué (►► p. 106)

Point de motif (►► p. 106)

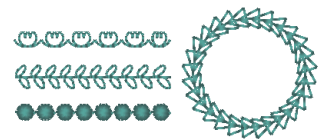

■ Attributs de broderie des tracés

Les caractéristiques disponibles varient en fonction du type de point sélectionné.

- « *Spécification des caractéristiques de broderie* » à la page 63

Point zigzag

	Mode désactivé	Mode activé
Réduire étirement		
Larg. zigzag	Petit 	Grand
Densité	Faible 	Haute

Contour piqué

Long. point	Spécifiez la longueur d'un point.	Court 	Long
		1 fois 	5 fois

Point du motif

	Sélectionnez un motif à utiliser avec le point du motif. Cliquez sur pour afficher la boîte de dialogue [Parcourir] . Sélectionnez un dossier, puis choisissez le motif voulu (fichier .pmf) dans la liste des motifs qui s'affiche.	
	Spécifiez la taille du motif. Vous pouvez agrandir ou réduire le motif tout en conservant le rapport hauteur-largeur.	
	Plus petit 	Plus grand

Types de point des parties

Point plumetis (▶▶ p. 107)



Point de remplissage
(▶▶ p. 107)

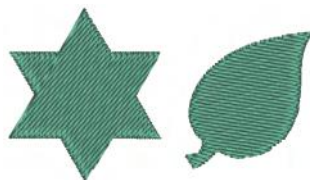

Point remplissage programmable (Point remplissage programmable)
(▶▶ p. 107)

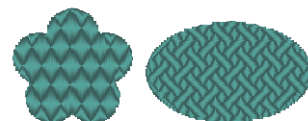

Point de motif (▶▶ p. 108)



Pointillé (▶▶ p. 108)

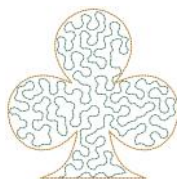

■ Attributs de broderie des parties

Les caractéristiques disponibles varient en fonction du type de point sélectionné.

▶▶ « Spécification des caractéristiques de broderie » à la page 63

Point plumetis/Point remplissage/Point remplissage programmable

Réduire étirement	Active ou désactive la broderie de sous-couche. Pour spécifier la broderie de sous-couche, cochez la case. Mode désactivé	Mode activé : Avec des motifs de texte
		Mode activé : Avec d'autres motifs (Formes)
Densité	Faible 	Haute
	Ceci ne peut pas être spécifié pour les motifs de texte. Manuelle : Brode à un angle fixe. Faites glisser ou sélectionnez une valeur pour spécifier l'angle. Automatique : Change automatiquement le sens de broderie en fonction de la forme de la partie.	Manuelle
Compensation d'étirement	Étire la zone de broderie dans le sens de broderie pour éviter que celui-ci ne fronce pendant la broderie.	Aucune compensation
		Compensation la plus importante

Point remplissage programmable

Remplissage programmé	Cliquez sur la case d'affichage du motif pour afficher la boîte de dialogue Parcourir. Sélectionnez le motif voulu dans la liste des motifs qui s'affiche.
------------------------------	--

Remarques sur les points de remplissage programmables

Dans certains cas de réglage du sens du point et du motif d'un point remplissage programmable ou d'une estampille, des lignes ne sont pas cousues.

Utilisez l’Affichage réaliste pour visionner le motif de point tel qu’il sera brodé. Pour une qualité d’aperçu optimale, vous pouvez réaliser des échantillons de broderie des différents réglages.

Exemples de points de remplissage programmés :



Exemple 1
Sens du point : 45°
(par défaut)



Exemple 2
Sens du point : 90°





Exemple 3
Sens du point : 0°



























Point du motif

Motif et taille des motifs de points	►► « Point du motif » à la section « Attributs de broderie des tracés » à la page 106
---	---























Pointillé

Long. point	Spécifiez la longueur d'un point. Ceci ne peut pas être spécifié si le point de motif est utilisé.	Court Les courbures sont plus douces.	Long ————— Les courbures sont plus angulaires.
	Espacement	Petit  Le motif est plus fin.	Grand  Le motif est plus grossier.

Motif de point de motif

Nom du motif	Motif	Nom du motif	Motif
mot001		mot014	
mot002		mot015	
mot003		mot016	
mot004		mot017	
mot005		mot018	
mot006		mot019	
mot007		mot020	
mot008		mot021	
mot009		mot022	
mot010		mot023	
mot011		mot024	
mot012		mot025	
mot013			

Motif de point de remplissage programmable

Nom du motif de remplissage	Motif	Nom du motif de remplissage	Motif
pat001		pat012	
pat002		pat013	
pat003		pat014	
pat004		pat015	
pat005		pat016	
pat006		pat017	
pat007		pat018	
pat008		pat019	
pat009		pat020	
pat010		pat021	
pat011		pat022	

Liste des polices

Texte

N°	Nom de la police	Caractéristiques de texte	Taille min.
001	Serif 01	ABCDE abcde	10 mm (0,39")
002	Script 01	<i>ABCDE abcde</i>	10 mm (0,39")
003	Gothic 01	ABCDE abcde	10 mm (0,39")
004	Serif 02	<i>ABCDE abcde</i>	10 mm (0,39")
005	Script 02	<i>ABCDE abcde</i>	10 mm (0,39")
006	Serif 03	ABCDE abcde	8 mm (0,31")
007	Block 01	ABCDE abcde	9 mm (0,35")
008	Block 02	ABCDE abcde	10 mm (0,39")
009	Gothic 02	ABCDE abcde	10 mm (0,39")
010	Block 03	ABCDE abcde	10 mm (0,39")
011	Decorative 01	ABCDE abcde	10 mm (0,39")
012	Block 04	ABCDE abcde	10 mm (0,39")
013	Block 05	ABCDE abcde	9 mm (0,35")
014	Script 03	<i>ABCDE abcde</i>	10 mm (0,39")
015	Decorative 02	ABCDE abcde	20 mm (0,79")
016	Decorative 03	<i>ABCDE abcde</i>	10 mm (0,39")
017	Script 04	<i>ABCDE abcde</i>	10 mm (0,39")
018	Gothic 03	ABCDE	10 mm (0,39")
019	Script 05	<i>ABCDE</i>	10 mm (0,39")
020	Block 06	ABCDE abcde	9 mm (0,35")

N°	Nom de la police	Caractéristiques de texte	Taille min.
021	Gothic 04	ABCDE	10 mm (0,39")
022	Decorative 04	ABCDE abcde	10 mm (0,39")
023	Decorative 05	A.B.C.D.E.	8 mm (0,31")
024	Gothic 05	ABCDE	10 mm (0,39")
025	Decorative 06	ABGDE	10 mm (0,39")
026	Gothic 06	ABCDE	10 mm (0,39")
027	Block 07	ABCDE	10 mm (0,39")
028	Gothic 07	ABCDE	10 mm (0,39")
029	Brussels Demi Outline	<i>ABCDE abcde</i>	10 mm (0,39")
030	Calgary MediumItalic	<i>ABCDE abcde</i>	10 mm (0,39")
031	Istanbul	ABCDE abcde	10 mm (0,39")
032	Los Angeles	ABCDE abcde	10 mm (0,39")
033	Saipan	ABGDE abcde	10 mm (0,39")
034	San Diego	ABCDE abcde	10 mm (0,39")
035	Sicilia Light Italic	<i>ABCDE abcde</i>	10 mm (0,39")

Petit texte

N°	Nom de la police	Caractéristiques de texte	Taille
01	Utah Bold S	ABCDE abcde	5-6 mm (0,20-0,24")
02	Belgium S	ABCDE abcde	5-6 mm (0,20-0,24")
03	Calgary MediumItalic S	<i>ABCDE abcde</i>	5-6 mm (0,20-0,24")
04	Utah SR	ABCDE abcde	3-4 mm (0,12-0,16")
05	Calgary MediumItalic SR	<i>ABCDE abcde</i>	3-4 mm (0,12-0,16")

Dépannage

En cas de problème, cliquez sur , puis sur **[Support clientèle]** dans le menu pour visiter le site Web suivant. Vous y trouverez les causes de divers problèmes et leurs solutions ainsi que des réponses dans la Foire aux questions.

Si vous rencontrez des problèmes, consultez les solutions suivantes. Si les solutions suggérées ne remédient pas au problème, contactez votre revendeur ou le service à la clientèle Brother.

Problème	Cause estimée	Solution	Page
Windows® ne démarre pas quand vous mettez l'ordinateur en marche avec la « Clé logicielle PE-DESIGN » branchée dans le port USB de l'ordinateur.	La « Clé logicielle PE-DESIGN » est branchée quand Windows® démarre.	Allumez votre ordinateur sans avoir branché la « Clé logicielle PE-DESIGN » dans un port USB.	
Le logiciel n'est pas correctement installé.	Une opération non décrite dans la procédure d'installation a été exécutée. (ex., vous avez cliqué sur [Annuler] ou la « Clé logicielle PE-DESIGN » a été enlevée trop vite.)	Suivez les instructions à l'écran pour installer le logiciel correctement.	Reportez-vous au « Guide d'installation ».
Le message « Aucune clé logicielle PE-DESIGN n'est connectée. Connectez-en une. » apparaît.	La « Clé logicielle PE-DESIGN » n'est pas connectée.	Vérifiez que la « Clé logicielle PE-DESIGN » apparaît dans la liste des périphériques de stockage amovibles de l'ordinateur. Dans le cas contraire, débranchez la « Clé logicielle PE-DESIGN », puis rebranchez-la.	
	Les informations sur la « Clé logicielle PE-DESIGN » sont corrompues.	Ne débranchez pas la clé et désinstallez, puis réinstallez PE-DESIGN PLUS2.	Reportez-vous à la section « Désinstallation du logiciel » à la page 115.

Problème	Cause possible		
	Cause	Format du fichier	Solution
<p>Le message d'erreur « Format de fichier imprévu » s'affiche. ou Vous ne pouvez pas ouvrir votre motif ou image de broderie.</p>	<p>Lors de l'ouverture d'un motif de broderie (Bouton Application > [Ouvrir])</p>	.pes	Il est possible que les données soient corrompues.
		.phc (format de broderie de la machine)	Impossible d'ouvrir le fichier mais il peut être importé. → (Onglet [Accueil] > [Importer des motifs] > [du Fichier]) Sinon, convertissez le fichier au format PES, puis ouvrez-le.
		Formats d'autres fabricants compatibles (.dst, .hus, .exp, .pcs, .vip, .sew, .jef, .csd, .xxx et .shv)	Impossible d'ouvrir le fichier mais il peut être importé. → (Onglet [Accueil] > [Importer des motifs] > [du Fichier]) Sinon, convertissez le fichier au format PES, puis ouvrez-le.
		Formats incompatibles	Le fichier ne peut pas être utilisé.
	<p>Lors de l'importation des motifs de broderie (Onglet [Accueil] > [Importer des motifs] > [du Fichier])</p>	.pes, .phc, Formats d'autres fabricants compatibles (.dst, .hus, .exp, .pcs, .vip, .sew, .jef, .csd, .xxx et .shv)	Il est possible que les données soient corrompues.
		Formats incompatibles	Convertissez le fichier en format compatible, comme le format PES et utilisez-le.
	<p>Lors de l'ouverture d'une image d'arrière-plan (Onglet [Image] > [Ouvrir]) ou lors de l'ouverture d'une image pour Stitch Wizard (Piqûre automatique, Point Photo 1 et 2, et Point de croix)</p>	.bmp, .tif, .jpg, .png et .gif	Il est possible que les données soient corrompues.
		Images dans d'autres formats que ceux répertoriés ci-dessus	Impossible d'ouvrir le fichier. → Utilisez une image dans l'un des formats répertoriés ci-dessus.
	<p>Lors de l'importation d'une image en tant que motif de broderie (Onglet [Accueil] > [Importer des motifs] > [d'une image vectorielle])</p>	.wmf, .emf et .svg	Il est possible que les données soient corrompues.
		Images vectorielles dans un format autre que les formats .wmf, .emf ou .svg	Convertissez le fichier au format .wmf, .emf ou .svg, puis importez-le.
		Images matricielles (.bmp, .jpg, etc.)	Il est actuellement impossible d'importer ces fichiers. Ouvrez-les en arrière-plan et utilisez-les pour le tracé.

Assistance/Service

Vérification de la dernière version du programme

Cliquez sur  dans PE-DESIGN PLUS2, puis sur **[Recherche de mises à jour]**.

Le logiciel est vérifié pour déterminer s'il est bien de la version la plus récente.

Si le message ci-dessous apparaît, il s'agit de la dernière version.

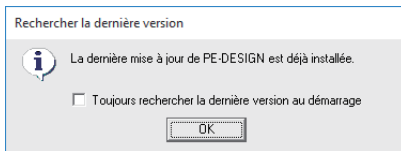

Si le message ci-dessous apparaît, il ne s'agit pas de la dernière version. Cliquez sur **[Oui]**, puis téléchargez la dernière version du logiciel à partir du site Web.

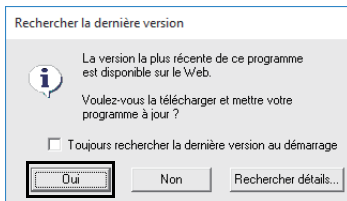

- Cette fonction ne peut pas être utilisée si l'ordinateur n'est pas connecté à Internet.
- La recherche de la dernière version peut s'avérer impossible si un pare-feu est activé. Désactivez le pare-feu, puis essayez d'effectuer de nouveau l'opération.
- Des privilèges d'administrateur sont requis.



Si la case **[Toujours rechercher la dernière version au démarrage]** est cochée, le logiciel est vérifié au démarrage pour déterminer s'il est bien de la version la plus récente.

Assistance technique

Contactez l'assistance technique en cas de problème. Consultez le site Web de la société (<http://www.brother.com/>) pour en savoir plus sur l'assistance technique dans votre région. Pour afficher la page FAQ (Foire aux questions) de notre site et pour de plus amples informations sur les mises à jour de logiciels, visitez le Brother Solutions Center (Centre de solutions Brother) (<http://support.brother.com/>).



Avant d'accéder au site Web :

- (1) Veuillez mettre votre système d'exploitation Windows® à jour à la version la plus actuelle.
- (2) La marque et le numéro de modèle de l'ordinateur que vous utilisez, ainsi que la version du système d'exploitation Windows®.
- (3) Informations sur tous les messages d'erreur qui s'affichent. Ces informations aideront à traiter vos questions plus rapidement.
- (4) Veuillez vérifier et mettre à jour le logiciel vers la toute dernière version.

Enregistrement en ligne

Si vous souhaitez être informé des mises à niveau et recevoir des informations importantes sur les prochains développements et améliorations du produit, enregistrez votre produit en ligne en suivant une procédure simple.

Cliquez sur **[Enregistrement en ligne]** dans le menu  de PE-DESIGN PLUS2 pour lancer le navigateur Web installé et accéder à la page d'enregistrement en ligne sur notre site Web.

<http://www.brother.com/registration/>



L'enregistrement en ligne peut ne pas être disponible dans certaines régions.

Désinstallation du logiciel

- 1 Cliquez sur  puis sur **[Toutes les applications]**.

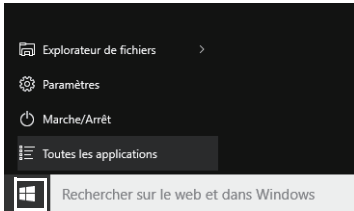

- 2 Cliquez sur **[PE-DESIGN PLUS2]** dans la liste des applications, cliquez avec le bouton droit de la souris sur **[PE-DESIGN PLUS2]**, puis cliquez sur **[Désinstaller]** dans le menu.

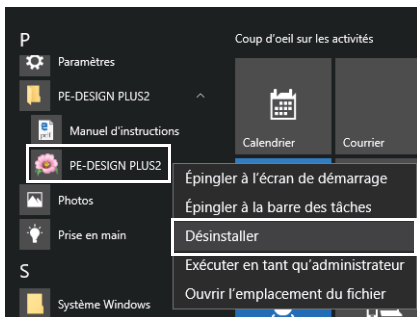

- 3 Dans la fenêtre **[Programmes et fonctionnalités]**, sélectionnez **[PE-DESIGN PLUS2]** puis cliquez sur **[Désinstaller]**.

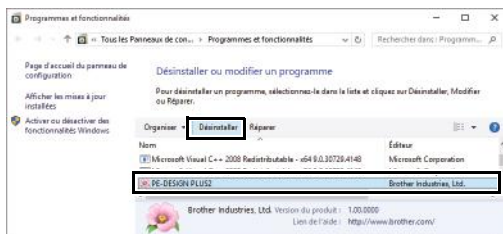

Si un message de confirmation apparaît, cliquez sur **[Oui]** pour continuer la désinstallation.

- 4 Cliquez sur **[Oui]**.

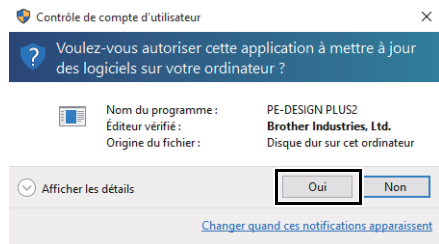

→ Le logiciel est désinstallé.



- Pour Windows® 8.1, cliquez sur la flèche vers le bas sur l'écran **[Accueil]** pour afficher l'écran **[Applications]**, puis cliquez avec le bouton droit de la souris sur **[PE-DESIGN PLUS2]** sous **[PE-DESIGN PLUS2]**. Cliquez sur **[Désinstaller]** dans la barre des tâches. Sélectionnez **[PE-DESIGN PLUS2]** et cliquez sur **[Désinstaller]** dans la fenêtre **[Programmes et fonctionnalités]**, puis cliquez sur **[Supprimer]**.
- Pour Windows Vista® et Windows® 7, cliquez sur le bouton **[Démarrer]**, puis sur **[Panneau de configuration]**. Sélectionnez **[Programmes et fonctionnalités]** dans la fenêtre **[Panneau de configuration]**. Sélectionnez ce logiciel, puis cliquez sur **[Désinstaller]**.

Index

A

Affichage	
Images	16, 91
Volet Couleur	61
Volet Importer	13
Affichage des points	35
Affichage en continu	35
Affichage réaliste	35
Afficher grille	11, 15
Ancrage	12
Aperçu	35
Appliqué	62
Aspect de l'application	98
Assistance technique	114
Assistant	9
Assistant appliqué	29
Assistant Piqûre automatique	73
Paramètres de Piqûre automatique	75
Assistant Point de croix	76
Paramètres de points de croix	77
Assistant Point Photo1	79
Candidats	82
Couleur	79
Paramètres	81
Assistant Point Photo2	84
Couleur	85
Paramètres	85
Attributs	
Caractéristiques de broderie des parties	107
Caractéristiques de broderie des tracés	106
Autres outils de zoom	34
Avec axes	15

B

Barre d'état	11
Barre d'outils Accès rapide	10, 11, 98
Bouton Aide	10
Bouton Application	10
Boutons du mode Affichage	11

C

Cadres à positions multiples	93
Caractéristiques	
Attributs de texte	68
Caractéristiques de broderie	63
Caractéristiques de broderie	106
Réglage	63
Volet Caractéristiques de broderie	10
Caractéristiques de broderie pour le texte	70, 71
Centrer	53
Changements de cadre	95
Changer couleur	82, 86
Clé logicielle PE-DESIGN	7
Combinaison	
Couleurs de motif	37
Compensation d'étirement	107

Contour	
Courbe fermée	49
Courbe ouverte	49
Ligne droite fermée	49
Ligne droite ouverte	49
Texte	71
Contour piqué	106
Copie en miroir	28
Copier	
Copies en miroir	28
Couleur	
Bouton Couleur	61
Changements de couleur	39
Option Couleur	81, 86
Volet Couleur	10
Couleur de la page de couture	82
Couleurs de fil	
Liste utilisateur	101
Ordre	101
Couleurs de fils	
Ajout à des tableaux	100
Couleurs totales	39
Création de nouvelles couleurs	101
Édition	101
Édition de tableaux	100
Suppression de tableaux	100, 101
Couleurs de fils utilisées	86
Couleurs spéciales	62
Création	
Nouveau tableau des couleurs de fil	100
Créer des lignes de décalage	58
CSV	100

D

Défaire	11
Défil. auto.	36
Dégrouper	55
Densité de l'image d'arrière-plan	16
Densité max.	86
Déplacement	
Images	91
Motifs de broderie vers le centre	53
Déplacer vers le centre	53
Disposition H	106
Disposition V	106
Dupliquer	22

E

Éditer le point	52
Édition	
Couleurs de fil	101
Objets groupés	56
Ordre de broderie	38
Tableaux des couleurs de fil	100
Effacer le point	52
EMF	40, 42
En décalage	58
Enregistrement	114
Enregistrement en ligne	114
Enregistrer Image	92

Enregistrer/Enregistrer sous	
Images	92
Motifs de broderie	46
Entrée	
À partir du fichier	90
Depuis le presse-papiers	91
Envoyer	
Envoyer à votre machine	18
Envoyer au support USB	18
Envoyer image au Stitch Wizard	87
Espacement des caractères	69
Espacement H	108
Espacement V	108
Exportation	
Vers presse-papiers	92
Exporter fichier FCM	59

F

FCM	59
Fenêtre	10
Fenêtre d'aperçu	63
Flottante	12
Fusionner	57

G

Grille	15
Afficher grille	15
Avec axes	15
Intervalle grille	15
Suivre grille	15
Grouper	
Dégrouper	55
Grouper	55

I

Images	
Conversion en motifs de broderie	73, 87
Déplacement	91
Enregistrement	92
Exportation	92
Redimensionnement	91
Images vectorielles	40, 90
Importation	
À partir d'une image vectorielle	40
Images	90
Images du presse-papiers	91
Motifs de broderie	13, 44
Volet Importer	13
Importer des motifs	13, 44
Impression	
Aperçu	48
Motifs de broderie	48
Réglages	47
Imprimer	
Tambours à positions multiples	97
Incorporation de motif	56
Annuler	56
Appliqué	30
Informations sur les motifs	39
Ajout de commentaires	39
Tambours à positions multiples	96
Intervalle des lignes	86
Inverser	55
Inverser horizontalement	23, 55
Inverser verticalement	55

L

Ligne	
Bouton Couleur de ligne	62
Broderie du tracé	62
Caractéristiques de broderie des tracés	106
Couleur de ligne	61, 70
Type de point du tracé	62
Ligne de guidage	33
Liste des couleurs de fil utilisateur	81
Liste des polices	110
Long. point	82

M

Masquer automatiquement	12
Masquer les objets non brodés	41
Masquer liste	67
Masquer	12
Mesure	34
Modification	
Ordre des couleurs de fil	101
Modifier Image	91
Modifier les superpositions	56, 57
Montrer liste	67
Montrer par ordre de couleur	37
Motif	8
Motifs de broderie	
À partir d'images	73, 87
Ajout de commentaires	39
Centrage	53
Regroupement	55
Tambours à positions multiples	94
Impression	97
Motifs de formes	8
Motifs de points	8

N

Nombre maximum de couleurs	75, 77
Non brodé	
Ligne	62
Partie	63
NON DEFINI	62
Nouveau	43

O

Optimisation	95
Changements de tambour	95
Ordre de broderie	28
Option de couture	82, 86
Options	98
Bouton Option	10
Calibrage de l'écran	103
Éditer Tableau des fils utilisateur	99
Personnaliser	98, 99
Propriétés des motifs	96
Réglages de l'interface utilisateur	103
Réglages DST	102
Unité du système	103

Ordre de broderie	37
Coudre en dernier	38
Coudre en premier	38
Coudre précédent	38
Coudre suivant	38
Couleur de fil	38
Édition	38
Masquer les objets non brodés	41
Montrer par ordre de couleur	37
Sélection de motifs	37
Volet Ordre de broderie	10
Zoom	37
Outils Forme	49
Outils Sélectionner	53
Ouvrir	
Fichier .pes	43
Fichier PE-DESIGN PLUS2	43
Nouvelle zone de création	43
Ouvrir une image	
Depuis le presse-papiers	91
Depuis un fichier	90
Ovale	49

P

Panoramique	34
Paramètres des motifs	32, 93, 95
Partie	
Attributs de broderie des parties	107
Broderie de partie	62
Couleur de la partie	61, 70
Type de point de la partie	62
Petit texte	71
Pivoter à droite / Pivoter à gauche	92
Plumetis	107
Point arrière	78
Point de remplissage programmable	108
Point du motif	106, 107, 108
Point zigzag	106
Pointillé	107, 108
Pourtour	8
Propriétés des motifs	11, 39

R

Rayon des angles	49
Rectangle	49
Redimensionnement	
Images	91
Redimensionnement de motifs	54
Réduire étirement	106
Refaire	11
Réglages de l'affichage réaliste	35
Régler l'image	88
Rotation	54, 55
Ruban	10

S

Sélect. parmi candidats	82
Sélecteur de police	68
Sélecteur des types de point	62, 63
Sélection	
Couleurs	83, 86
Motifs	37, 53
Tous les motifs de broderie	53

Sens de broderie	107
Simulateur de point	10, 36
Sortie	
Vers fichier	92
Sp	32
Stitch Wizard (avancé)	87
Suivre grille	15
Support USB	18
Suppression	
Couleurs de fils de tableaux	101
Tableaux des couleurs de fil	100
Supprimer Image	92
Supprimer les superpositions	57
SVG	40, 42

T

Tableau des fils	82, 86
Taille	54
Taille de la zone de création	15, 32
Tambours à positions multiples	93
Texte	
Édition de texte	68
Motifs de texte	8
Outils Texte	67, 68, 71
Réglage des attributs de texte	68, 69
Saisie de texte	67
Sélecteur de la taille du texte	68
Type de point de ligne du texte	70
Type de point de partie du texte	70
Volet Attributs de texte	10
Touche d'accès	12
Touches de raccourci	99
Tracés fermés	50
Tracés ouverts	50
Transformer	52, 65, 69

U

Unité	103
Unités de mesure	103

V

Vérification	
Ordre de broderie	37
Points	36
Volet Importer	13

W

WMF	40, 42
-----------	--------

Z

Zone de broderie	94
Zoom	
Niveau de zoom	11
Zoom avant/ Zoom arrière	34
Zoom objet sélectionné	34
Zoom taille réelle	34
Zoomer tout	34

Visitez notre site au <http://support.brother.com/> pour obtenir les coordonnées du service après-vente et consulter la Foire aux questions (FAQ).